



وكالة هيئة الأمم المتحدة

منطقة جنوب رفح التعليمية

الفصل الدراسي الثاني

مادة مراجعة في جميع المواد

للصف الثالث الابتدائي

إعداد :

لجنة الصف الثالث الابتدائي

مشرفة المرحلة الأساسية :

أ. صابرين أبو ليلة

العام الدراسي

٢٠٢٢ □ ٢٠٢١



الدرس الأول / حيفا والنورس

نشاط (١) : عزيزي الطالب / استمع ثم أجب : (فن الاستماع)



أ) اختر الإجابة الصحيحة مما بين القوسين :

١. كانت العصفورتان تتحدثان عن (الطعام ، الشراب ، الحرية)
٢. عرض الريح على العصفورتين (المال ، السفر معه ، الكثير من الماء)
٣. الريح ليس لها (أب ، أم ، وطن)

ب) واجبي نحو وطني أن

نشاط (٢) : أ) عزيزي الطالب / تأمل الصورة ثم عبر بجملته مفيدة : (المحادثة)



.....

 ب) نصف (حيفا) في الصورة ب :

نشاط (٣) : عزيزي الطالب / اقرأ الفقرة ثم أجب : (القراءة)

"صعد إلى القارب ، وقال : هناك حيفا ثانية تنتظرنني خلف البحر ، جميلة مثلك ، وحين أعود سأحدثك عنها كثيراً."

أ) أجب عن الأسئلة التالية :

١. من قائل هذه العبارة ؟ ولمن ؟
٢. ما المقصود بحيفا الثانية في الفقرة ؟
٣. ما رأيك في عودة الجد إلى مدينته التي ولد فيها ؟ ولماذا ؟

ب) اكتب من عندك :

مرادف (سأحدثك) : مضاد (صعد) :
 مثني (البحر) : جمع (القارب) :



ج (استخراج من الفقرة :

همزة قطع : تنوين فتح : مد بالألف:.....

كلمة تنتهي بباء مربوطة : مضاد (أمام) :

الدرس الثاني / يوم الشجرة



نشاط (١) : أ) عزيزي الطالب / تأمل الصورة ثم عبر بجملة مفيدة : (المحادثة)



ب) يعجبني في الصورة :

نشاط (٢) : عزيزي الطالب / اقرأ الفقرة ثم أجب :

(القراءة)

" اعْتَنَتْ عَبيْرُ بِالوُرودِ فَكَبَّرَتْ وَ أَزْهَرَتْ ، وَاعْتَنَى سَلِيمٌ بِشَتْلَةِ الزَّيْتونِ ، وَفِي مَوْسِمِ
الْقُطافِ أَسْرَعَ سَلِيمٌ إِلى زَيْتونَتِهِ ."

أ) أجب عن الأسئلة التالية :

١ . ماذا فعل الأخوان بشتلاتهما ؟

٢ . ما هي الشتلات التي اختارها كل من عبير وسليم ؟

٣ . ما واجبك تجاه الأشجار ؟

ب) اكتب من عندك :

جمع (شتلة) : مثنى (موسم) :

مضاد (أسرع) : مفرد (ورود) :

ج) استخرج من الفقرة :

مرادف (اهتمت) : مضاد (ذبلت) : شجرة مباركة

همزة وصل كلمة تنتهي بباء مبسوطة حرف جر

(د) وظف التركيب (اعثنى ب) في جملة من تعبيرك :

نشاط (٣) : عزيزي الطالب / رتب الجمل التالية لتكون قصة ذات معنى : (التعبير)



() فحزنت لمنظر الشجرة .

() ذهبت عفاف مع والدها إلى الحقل .

() ثم بدأت تسقي الشجرة كل يوم .

() فرأت شجرة تفاح صغيرة قد ذبلت أوراقها .

() وبعد أسبوع ، عادت الشجرة خضراء يافعة .

() فأسرعت إلى خرطوم المياه .

نشاط (٤) : عزيزي الطالب / رتب الجمل التالية لتكون قصة ذات معنى : (التعبير)

.....
.....

الدرس الثالث / الراعي والذئب



نشاط (١) : أ) عزيزي الطالب / تأمل الصورة ثم عبر بجملة مفيدة : (المحادثة)



ب) أكمل بدلالة الصورة : يحمل أهل القرية في أيديهم

نشاط (٢) : عزيزي الطالب / اقرأ الفقرة ثم أجب : (القراءة)

" رَجَعَ الرَّاعِي إِلَى الْقَرْيَةِ خَائِفًا حَزِينًا وَنَدِمَ عَلَى سُخْرِيَّتِهِ مِنَ النَّاسِ ، فَقَالَ لَهُ حَكِيمُ الْقَرْيَةِ : يَا بُنَيَّ ، إِيَّاكَ وَ الْكَذِبَ ، فَالْكَذِبُ عَوَاقِبُهُ وَخِيْمَةٌ . "

(أ) أجب عن الأسئلة التالية :

١. كيف رجع الراعي إلى القرية ؟
٢. ما سبب حزن الراعي ؟

(ب) اكتب من عندك :

مرادف (سخريته) : مضاد (حزيناً) :

مفرد (عواقبه) : مثني (الراعي) :

(ج) استخرج من الفقرة :



تنوين فتح همزة قطع

حرف جر كلمة تنتهي بهاء مغلقة

(د) وظف كلمة (الكذب) في جملة من تعبيرك :

نشاط (٣) : عزيزي الطالب/ اكتب سؤالاً لكل إجابة: (التدريبات اللغوية)

١ ؟

توجد كنيسة المهد في بيت لحم .

٢ ؟

نذهب إلى المدرسة صباحاً .

٣ ؟

في القرآن ثلاثون جزءاً .

٤ ؟

نأتي إلى المدرسة كي نتعلم .

٥ ؟

كانت المسرحية ممتعة .



الأقصى

نشاط (٤) : عزيزي الطالب / عبر عن الصورة بجملتين مفيدتين : (التعبير)



.....
.....

الدرس الرابع / أحب أن أكون



نشاط (١) : عزيزي الطالب / استمع ثم أجب : (فن الاستماع)

(أ) أكمل الفراغات التالية :



- ١ . كان خالد يلعب مع أصدقائه في
 - ٢ . غضب من زميله خالد لأنه سخر من مهنة أبيه .
 - ٣ . سأل معلم حسام عن سبب حزنه .
- (ب) **أجب** : لماذا اعتذر خالد لزميله حسام ؟

نشاط (٢) : (أ) عزيزي الطالب / تأمل الصورة ثم عبر بجملته مفيدة : (المحادثة)



.....

(ب) من حقي في الصورة

نشاط (٣) : عزيزي الطالب / اقرأ الفقرة ثم أجب : (القراءة)

" مَسْعُودٌ : شُرْطِيٌّ مُرَوِّرٌ ، أَحَافِظُ عَلَى نِظَامِ السِّيَرِ ، وَأَسْهَرُ عَلَى سَلَامَةِ النَّاسِ وَمَمْلُوكَاتِهِمْ . "

(أ) **أجب عن الأسئلة التالية :**

- ١ . من قائل هذه العبارة ؟ ولمن قالها ؟
- ٢ . ما مهام شرطي المرور في المجتمع؟
- ٣ . ما رأيك في وظيفة شرطي المرور ؟ ولماذا ؟

ب) اكتب من عندك :



مرادف (أحافظ) : مضاد (سلامة) :

مفرد (ممتلكاتهم) : مثنى (شرطي) :

ج) استخرج من الفقرة :

تنوين كسر مد بالألف

همزة وصل لام قمرية

د) وظف كلمة (نظام) في جملة من تعبيرك :

نشاط (٤) : عزيزي الطالب/ اقرأ الأسئلة ثم أجب : (التدريبات اللغوية)

أدخل تنوين الفتح على الكلمات التالية :



شرطي شرطياً

..... زهرة

..... بلبل

..... قصر

..... ملك

الدرس الخامس / من أخلاقنا



نشاط (١) : أ) عزيزي الطالب / تأمل الصورة ثم عبر بجملة مفيدة : (المحادثة)



.....

.....

ب) واجبي في الصورة أن

نشاط (٢) : عزيزي الطالب / اقرأ الفقرة ثم أجب : (القراءة)

"فَقَالَ لَهَا : يَا جَدَّتِي ، عَوَّدَنِي وَالِدِي وَعَلَّمَنِي مُعَلِّمِي أَنْ أُقَدِّمَ الْمُسَاعَدَةَ لِمَنْ يَحْتَاجُ."

(أ) أجب عن الأسئلة التالية :

١. من قائل هذه العبارة ؟ ولمن ؟
٢. كيف ساعد الصبي الجدة ؟
٣. ما رأيك في تصرف الصبي مع الجدة ، ولماذا ؟

(ب) اكتب من عندك :

مرادف (عَوَّدَنِي) : مضاد (أقدم) :

جمع (معلم) : مثني (المساعدة) :

(ج) استخرج من الفقرة :

تنوين فتح همزة قطع

تاء مبسوطة أسلوب نوعه

(د) وظف التركيب (أقدم ل) في جملة من تعبيرك :

.....

نشاط (٣) : عزيزي الطالب/ اختر الإجابة الصحيحة مما بين القوسين: (التدريبات اللغوية)

(هذا ، هذه ، هؤلاء)

١. أصدقائي أعتز بهم .
٢. سيدة أعمال ناجحة .
٣. طالب نشيط في دروسه .
٤. رسامة مبدعة .
٥. الأطباء ماهرون .



© Can Stock Photo - csp4757082

نشاط (٤) : عزيزي الطالب / عبر عن الصور التالية لتكون قصة مفيدة : (التعبير)



.....

.....

.....

.....

الدرس السادس "في ميناء غزة"



نشاط (١) : أ) عزيزي الطالب / تأمل الصورة ثم عبر بجملة مفيدة : (المحادثة)



.....

.....

ب) من حقي في الصورة

نشاط (٢) : عزيزي الطالب / اقرأ الفقرة ثم أجب : (القراءة)

" وصل سمير و والده ميناء غزة ، و نزلا ضيفين على أبي خليل أشهر صياد في ميناء غزة تجول سمير و والده في ميناء الصيادين ، دهش سمير و هو يرى حركة الصيادين النشطة في الميناء ، فهذا يصلح شباكه ، و هذا يجرب قاربه ، و آخر ينظف المكان الذي يجمع فيه السمك ، و حول المراكب الراسية كانت مجموعة من الصيادين تشوي السمك "

أ) أجب عن الأسئلة الآتية : -

- ١- أين وصل سمير و والده ؟
- ٢- ممّ دهش سمير؟
- ٣- ما رأيك في عمل الصياد ؟

ب) مرادف / دهش : الراسية :

مضاد / يصلح : النشطة:

جمع / ميناء : مفرد / المراكب : مثني / ضيف:



(ج) استخراج من الفقرة ما يلي :

لام شمسية : تنوين ضم : تاء مربوطة :
مد بالياء : حرف جر : هاء مغلقة :

نشاط (٣) عزيزي الطالب / رتب الكلمات و كون جملة مفيدة :- (التعبير)



١- سمير * بغناء * و البحارة * للبحر * الصيادين * استمتع .

.....

٢- الغزي * السمك * أنواع * السرددين * من * أجود .

.....

٣- صياداً * ما * تكون * أن * أجمل !

!.....

نشاط (٤) عزيزي الطالب / استمع جيداً ثم اكتب ما يملئ عليك: (الإملاء)

.....
.....
.....



الدرس السابع " الغراب والثعلب "

نشاط (١) : عزيزي الطالب / استمع ثم أجب : (فن الاستماع)

(أ) اختر الإجابة الصحيحة مما بين القوسين :-

١- خرجت الطيور نبحث عن (الطعام * العشب * الماء والظل).

٢- الحيوان الذي وضع الاعلان هو (الذئب * الثعلب * الأسد).

٣- الطائر الذي حذرهم من الثعلب هو (الحمامة * الإوزة * الديك).

(ب) نصف الديك بـ :



نشاط (٢) عزيزي الطالب / تأمل الصورة ثم عبر بجملة مفيدة (المحادثة)



ب (نصف (الغراب) في الصورة ب :

نشاط (٣) : عزيزي الطالب / اقرأ الفقرة ثم أجب : (القراءة)

" عاش غرابٌ أسود جميلٌ ذو منقارٍ أصفر في غابةٍ جميلةٍ ، أشجارها كثيفةٌ وأرضها فسيحةٌ خضراء ، ذات يوم وقف الغراب على شجرةٍ عاليةٍ ، وفي منقاره قطعة جبنٍ ، وفي تلك الأثناء ، مر به ثعلبٌ ماكرٌ نحيل الجسم "

أ (أجب عن الأسئلة الآتية : -

١- أين عاش الغراب ؟

٢- ماذا كان يأكل ؟

٣- ما هي صفات الثعلب ؟



ب) مرادف : ماكر نحيل

مضاد : فسيحة عاش

جمع : الغراب مفرد : أشجار

مثنى : ثعلب

ج) استخراج من الفقرة ما يلي :

لام قمرية : هاء مغلقة : حرف جر :

مد بالألف : تنوين كسر : تاء مربوطة :

نشاط (٤) عزيزي الطالب/ عبر عن كل موقف من المواقف الآتية بجملة مفيدة: (التعبير)

١- تخرج الطالبة من الصف دون إذن المعلمة .

.....

٢- قام الطلاب مع المعلم بزيارة المرضى في المشفى .

.....



نشاط (٥) عزيزي الطالب/ضع علامة الترقيم المناسبة (* .) في الفراغ : (الإملاء)

- ١- يقع المسجد الأقصى في القدس
- ٢- في الثاني السلامة وفي العجلة الندامة

الدرس الثامن " المبدعة الصغيرة "



نشاط (١) أ) عزيزي الطالب / تأمل الصورة ثم عبر بجملة مفيدة : (المحادثة)

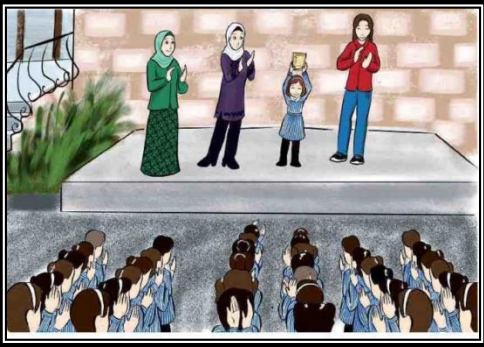

ب) أكمل بدلالة الصورة كرمت المديرية

نشاط (٣) : عزيزي الطالب / اقرأ الفقرة ثم أجب : (القراءة)

" أنهت عرين الدورة ، وعرضت على معلمة الحاسوب فكرة إنشاء موقع تعليمي خاص بالمدرسة ، شجعتها المعلمة ، وبعد فترةٍ وجيزةٍ تم إطلاق موقع المدرسة التعليمي " (أ) أجب عن الأسئلة الآتية :-



١- ماذا عرضت عرين على معلمة الحاسوب ؟

.....

٢- ما رأيك في عرين ؟ ولماذا ؟

.....

٣- ما فائدة الحاسوب ؟

.....

(ب) مرادف : أنهت عرضت

مضاد : خاص وجيزة

.....

جمع : فكرة الحاسوب مثني الدورة

(ج) استخرج من الفقرة ما يلى :

تاء مربوطة: حرف جر : مد بالواو:
لام شمسية : تتوين كسر : تاء مبسوطة :

نشاط (٤) عزيزي الطالب/ عبر عن المواقف الآتية بثلاث جمل مفيدة: (التعبير)

عصامُ طالبٌ مجتهدٌ ومتفوقٌ في دراسته ، يحب أن يقضي وقت فراغه في تصفح الحاسوب وإنشاء المواقع التعليمية .



١-
٢-
٣-

نشاط (٥) عزيزي الطالب / استمع ثم اكتب ما يملئ عليك : (الإملاء)

.....
.....

الدرس التاسع "ذكاءُ القاضي إياس"



نشاط (١) عزيزي الطالب / عبر عن الصورة بجملة مفيدة : - (المحادثة)

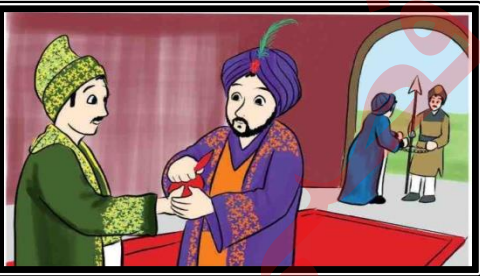

.....
.....

نشاط (٢) : عزيزي الطالب / اقرأ الفقرة ثم أجب : - (القراءة)

" كانت دكان الفطائري ملاصقة لمحل بائع القماش ، و ذات يوم عثر رجلٌ في السوق على كيس مليء بالنقود ، قال الفطائري : إنه كيسي ، و قال بائع القماش : إنه مالي ، و اشتد الخلاف بينهما "

(أ) أجب عن الأسئلة الآتية : -

١- ماذا وجد الرجل في السوق؟

٢- بين مَنْ و مَنْ حدث الخلاف؟

.....

٣- ماذا تفعل لو وجدت كيس مليء بالنقود؟

.....



(ب) مرادف/عثر : الخلاف :

مضاد / مليء : بائع :

جمع / القماش : مثنى / كيس :

(ج) استخرج من الفقرة ما يلي :

لام قمرية: تنوين فتح : مد بالياء:

تاء مربوطة : حرف جر : تاء مبسوطة:

نشاط (٣) عزيزي الطالب / اقرأ الأسئلة ثم أجب : (المهارات اللغوية)

اختر الكلمة المناسبة مما بين القوسين:

(الذي * التي * اللذان * اللتان)

١- هاتان القستان قرأتها ممتعتان .

٢- سعدنا القارب توجه إلى حيفا .

٣- أبي و معلمي ، هما علماني قول الصدق .

٤- الغذاء يعطينا الطاقة نحتاجها في نشاطنا اليومي .



نشاط (٤) عزيزي الطالب/ رتب الكلمات و كون جمل مفيدة : (التعبير)

١- القاضي * و المتخاصمان * إلى * ذهب * إياس * الرجل .

.....

٢- بائع * القاضي * كذبه * على * عاقب * القماش .

.....



الدرس العاشر "في حديقة الحيوان"

نشاط (١) : عزيزي الطالب / استمع ثم أجب : (فن الاستماع)

أ) ضع إشارة (√) أمام العبارة الصحيحة وإشارة (X) أمام العبارة الغير الصحيحة :



- ١- () سلوى تحب مشاهدة البرامج العلمية .
 - ٢- () شاهدت سلوي برنامجاً ثقافياً عن الحيوانات .
 - ٣- () توجد حديقة حيوانات كبيرة في مدينة قلقيلية .
- ب) واجبنا عند زيارة حديقة _____ .

نشاط (٢) أ) عزيزي الطالب / تأمل الصورة ثم عبر بجملة مفيدة : (المحادثة)

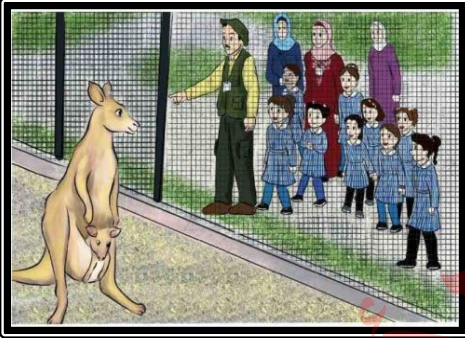

.....

 ب) من حقي في الصورة

نشاط (٣) : عزيزي الطالب / اقرأ الفقرة ثم أجب : (القراءة)

" ذهبت تلميذات الصف الثالث في رحلة إلى حديقة الحيوانات ، رحّب الدليل بالمعلمات و التلميذات ، دهشت التلميذات عندما شاهدن الفيل في قفصه "

أ) أجب عن الأسئلة الآتية :-

١- أين ذهبت تلميذات الصف الثالث ؟

.....

٢- لماذا دهشت التلميذات؟

.....

٢- ما رأيك في عمل الدليل ؟ و لماذا ؟

.....



(ب) مرادف / الدليل : دهشت :

مضاد / ذهبت : مثنى حديقة:

جمع / قفص : مفرد / التلميذات :

(ج) استخراجي من الفقرة ما يلي :

لام شمسية : هاء مغلقة : مد بالألف:

تاء مبسوطة : تتوين كسر : حرف جر :

نشاط (٤) عزيزي الطالب/ عبر عن المشهد التالي بجمل مفيدة و مترابطة :- (التعبير)

" سعاد تلميذة في الصف الثالث تربي مجموعة من الطيور في حديقة منزلها "

.....
.....
.....

نشاط (٥) عزيزي الطالب / ضع علامة التقييم المناسبة (؟ * !) في الفراغ : - (الإملاء)

١- ما أحسن الصدق

٢- لماذا نصبر على الابتلاءات

٣- ما أجمل فصل الربيع

٤- هل زرت قبة الصخرة في القدس

الدرس الحادي عشر " قمح بلادي "



نشاط (١) أ) عزيزي الطالب / تأمل الصورة ثم عبر بجمل مفيدة : (المحادثة)



.....
.....

ب) من واجبي في الصورة

نشاط (٢) : عزيزي الطالب / اقرأ الفقرة ثم أجب : (القراءة)

" بعد وقتٍ قصير ، وصلت الحصادة ، عندما شاهدها سعيدٌ ، صاح : ما أضخم هذه الآلة ! و بدأت الحصادة تقص السنابل عن سيقانها الجافة ، و تفصل حبوب القمح الذهبية في أكياس خاصة "



أ) أجب عن الأسئلة الآتية : -
١- ماذا قال سعيد عندما رأى الحصادة ؟

.....

٢- ما هو عمل الحصادة ؟

٣- أيهما أفضل في طريقة حصد القمح قديماً أم حديثاً ؟ ولماذا ؟

.....

ب) مرادف / تقص : أضخم :

مضاد / الجافة : قصير :

مفرد / السنابل : سيقان :

ج) استخرجي من الفقرة ما يلي :

تتوين كسر : مد بالياء : تاء مبسوطة :

حرف جر : لام شمسية :

نشاط (٦) عزيزي الطالب / استمع جيداً ثم أكتب ما يملئ عليك : (الإملاء)

.....

.....

الدرس الثاني عشر " طبيب الأسد "



نشاط (١) عزيزي الطالب / تأمل الصورة ثم عبر بجملة مفيدة : (المحادثة)



.....

.....

نشاط (٢) : عزيزي الطالب / اقرأ الفقرة ثم أجب :

" كانت حيوانات الغابة تشكو من الأسد ،قال الثور: أكل الأسد أبنائي الصغار ،تنهد الحمار الوحشي وقال :كان يقتلني لولا أنني هربت منه .همست الأرانب : نحن نخافه ،ونختبئ في جحورنا".



أ) أجب عن الأسئلة الآتية :-

١- ممن كانت تشكوا حيوانات الغابة ؟

.....

٢- لماذا كان يشكوا الثور من الأسد

.....؟

٣- ما رأيك في الأسد ؟ ولماذا ؟

.....

ب) مرادف / تنهد : همست :

مضاد / نخاف : الصغار :

جمع / الأسد : مفرد / جحور :

مثنى / الحمار :

ج) استخراجي من الفقرة ما يلي :

لام قمرية : تاء مربوطة : مد بالألف :

هاء مغلقة : حرف جر :

نشاط (٣) عزيزي الطالب / اقرأ الأسئلة ثم أجب :

(المهارات اللغوية)

أ) اختر الكلمة المناسبة من بين القوسين:

(عن * إلى * من * على * في)

١- يمتص النحل الرحيق الأزهار .

٢- يخشع المسلم صلاته .

٣- تحتوي مدينة القدس آثار تاريخية .

٤- يذهب الناس البحر في فصل الصيف .

٥- حدثنا المعلم قصة سيدنا موسى .



نشاط (٤) عزيزي الطالب/ رتب الجمل وكون فقرة ذات معنى : (التعبير)

- () وصل سالم ووالده إلى قفص الأسود .
- () لولا أن والده دفعه وأخرج يده من القفص .
- () ذهب سالم ووالده في زيارة إلى حديقة الحيوان .
- () مد سالم يده داخل القفص ليصافح الأسد .

الدرس الثالث عشر " زيارة إلى مدينة العنب "



نشاط (١) : عزيزي الطالب / استمع ثم أجب : (فن الاستماع)

(أ) اختر الإجابة الصحيحة مما بين القوسين :

- ١- تسكن وفاء في.....(الخليل* المغرب * الجزائر) .
 - ٢- سميت الخليل بهذا الاسم نسبة الي النبي (إبراهيم* موسى * محمد) .
 - ٣- تشتهر الخليل بزراعة(الزيتون * العنب * البرتقال) .
- (ب) واجبنا نحو وطننا أن

نشاط (٢) (أ) عزيزي الطالب / تأمل الصورة ثم عبر بجملة مفيدة : (المحادثة)



.....

 (ب) من حقي في الصورة

نشاط (٣) : عزيزي الطالب / اقرأ الفقرة ثم أجب : (القراءة)

"سماح : هل تعمر شجرة العنب طويلاً؟ خلود: بعض الأنواع تعيش قرابة مئة و خمسين عاماً ،كالجندلي ،وبعضها لا يعيش أكثر من ستين عاماً، ونصنع من العنب الدبس والزبيب والمربى والملبن وغيرها ،غادرت سماح مدينة العنب محملةً بآرثٍ فلسطيني تغنى به الشعراء ووصفوه بالشهد لحلاوته "

(أ) أجب عن الأسئلة الآتية :

- ١- ماذا نصنع من العنب ؟
- ٢- كيف غادرت سماح مدينة العنب ؟



٣- لماذا وصف الشعراء العنب بالشهد ؟

(ب) مرادف / تعمر : الشهد :

مضاد / تعيش : غادرت :

جمع / مدينة :

مفرد/ الشعراء.....مثنى/مئة.....

(ج) استخرجى من الفقرة ما يلى :

تتوين فتح : مد بالواو : تاء مربوطة :

لام شمسية : هاء مغلقة :

نشاط (٤) عزيزى الطالب / اقرأ الأسئلة ثم أجب : (المهارات اللغوية)

(أ) اكمل حسب المثال :

كتب كاتبٌ

شرب

صدق

فاهمٌ

ساجدٌ



نشاط (٥) عزيزى الطالب/ أكمل باختيار الكلمة المناسبة : (التعبير)

(خمسة عشر ، الخليل ، القرآن ، معمرة ، فوائد ، مئة وخمسين)

* شجرة العنب مباركة فقد ورد ذكرها ب.....الكريم ، وهي شجرة

..... تعيش طويلاً ، وللعنب كثيرة .

* تشتهر مدينة بزراعة العنب ، ويوجد حوالي.....صنفاً من

العنب، بعضها تعيش قرابة عاماً .

نشاط (٦) عزيزى الطالب / استمع جيداً ثم أكتب ما يملى عليك : (الإملاء)

.....

.....

الدرس الرابع عشر " الصديق وقت الضيق "

نشاط (١) عزيزي الطالب / تأمل الصورة ثم عبر بجملة مفيدة : (المحادثة)

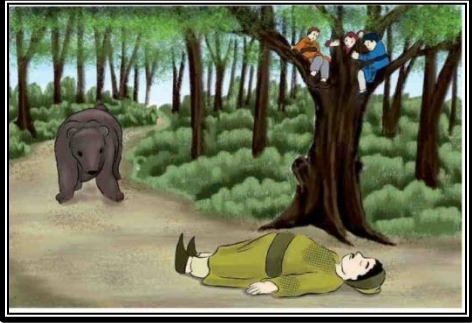

.....
.....

نشاط (٢) : عزيزي الطالب / اقرأ الفقرة ثم أجب : (القراءة)

" احتار الرجل ، لم يعرف ماذا يفعل ، ثم استلقى على الأرض من غير حركةٍ و كتم أنفاسه وصل إليه الدب ، وأخذ يشمه ، وظنه ميتاً ، ثم تركه وعاد إلى الغابة "

أ) أجب عن الأسئلة الآتية :



- ١- ماذا فعل الرجل عندما شاهد الدب ؟
- ٢- ماذا فعل الدب ؟
- ٣- ما واجب الصديق تجاه صديقه ؟

(ب) مرادف / ظنه : كتم :

مضاد / ميتاً : عاد :

جمع / الأرض : الغابة :

مفرد/أنفاس : مثنى/الرجل :

ج) استخراجي من الفقرة ما يلي :

لام شمسية : تنوين كسر : مد بالألف :

تاء مربوطة : هاء مغلقة : حرف جر :

نشاط (٣) عزيزي الطالب / اقرأ الأسئلة ثم أجب : (المهارات اللغوية)

أ) اختر الكلمة المناسبة حسب المطلوب :



(كم * متى * كيف * لماذا * أين)

- ١- تنتضج ثمار العنب (زمان النضوج) .
- ٢- عاماً استمرت الدعوة السرية (عدد الأعوام) .
- ٣- تقع مدينة القدس ؟ (مكان الوقوع) .
- ٤- كانت رحلتكم ؟ (حال الرحلة) .
- ٥- يذهب السياح إلى مدينة الخليل ؟ (سبب الذهاب) .

ب) اختر الكلمة المناسبة :



(هذا * هذه * هؤلاء)

- ١- عمارة شاهقة .
- ٢- عمال مهرة .
- ٣- صديق مخلص .

الدرس الخامس عشر " أول فدائي في الإسلام "

نشاط (١) عزيزي الطالب / تأمل الصورة ثم عبر بجملة مفيدة : (المحادثة)



.....

.....

نشاط (٢) : عزيزي الطالب / اقرأ الفقرة ثم أجب : (القراءة)

" حين تذكر الشجاعة يقفز إلى الذهن ذلك البطل المقدم علي بن أبي طالب - كرم الله وجهه - الذي بارز الفرسان ، فصرعهم كان عليّ أول من أسلم من الصبيان ، و شارك النبي في غزواته "



أ) أجب عن الأسئلة الآتية :

- ١- من أول من أسلم من الصبيان ؟
 - ٢- ما هي صفات علي ؟
 - ٣- ماذا تعلمت من علي بن أبي طالب ؟
- ب) مرادف / بارز : صرعهم :
- مضاد / الشجاعة : أسلم :
- جمع / البطل : النبي :
- مفرد / الفرسان : الصبيان :

ج) استخرجي من الفقرة ما يلي :

- لام قمرية : تاء مربوطة : مد بالألف :
- هاء مغلقة : حرف جر :

نشاط (٣) عزيزي الطالب / اقرأ الأسئلة ثم أجب : (المهارات اللغوية)

أ) اختر الكلمة المناسبة : (الذي * التي * اللذان * اللتان)



- ١- الفراشتان على الأزهار جميلتان .
- ٢- علي بن أبي طالب هو نام في فراش النبي .
- ٣- المعلمة تعوّد ابنها على الصدق فاضلة .
- ٤- هذان البلبان غردّا في الصباح .

ب) اختر حرف الجر المناسب : (من * إلى * عن * في * على)

- ١- هاجر محمد مكة المدينة .
- ٢- ابحت الجار قبل الدار .
- ٣- رفرفت الأعلام أسطح المنازل احتفالاً بعيد الاستقلال .
- ٤- نام علي بن أبي طالب فراش النبي .

نشاط (٤) عزيزي الطالب / أكمل القصة باختيار الكلمة المناسبة : (التعبير)

(الهجرة * للدماء * الصبيان * شجاعاً * غزواته)

" كان عليّ أول مَنْ أسلم مَنْ ، و شارك النبي في ، و
كان عليّ و جريئاً ، نام في فراش النبي ليلة ، و
السيوف حول البيت متعطشةً "



دليل القطع الإملائية

الدرس الثاني / يوم الشجرة

" ذهب سليم وأخته عبير بصحبة والديهما إلى المشتل ، فقال الأب : غداً الخامس عشر من شهر كانون الثاني يوم الشجرة ، وأريد من كل منكما أن يختار شتلة يزرعها . "

الدرس السادس : " في ميناء غزة "

" تجول سميرٌ و والده في ميناء الصيادين ، دهش سميرٌ و هو يرى حركة الصيادين النشطة في الميناء ، فهذا يصلح شباكه ، و هذا يجرب قاربه "

الدرس الثامن : " المبدعة الصغيرة "

" عرين طالبةٌ مجتهدةٌ ، تتابع واجباتها المدرسية كل يومٍ ، ثم تقضي وقتاً مع الحاسوب ، تزور المواقع التعليمية و الترفيهية "

الدرس الحادي عشر : " قمح بلادي "

" سر سعيدٌ برؤية الأكياس الكثيرة التي نقلها الأب بالجرار إلى البيت ، فرحت الجدة بجمع المحصول ، فطحنت قليلاً من القمح ، وأعدت الخبز الشهي . "

الدرس الثالث عشر : " زيارة إلى مدينة العنب "

" بعض أنواع العنب تعيش قرابة مئة وخمسين عاماً كالجندي ، وبعضها لا يعيش أكثر من ستين عاماً ، ونصنع من العنب الدبس ، والزبيب ، والمربي ، والملبن ، وغيرها . "

الرياضيات

بطاقة (١)

التقريب ، جمع الأعداد ضمن ٩٩٩٩٩

نشاط " ١ " : عزيزي الطالب /قرب العدد ٦٢٥٩٣ لأقرب (عشرة آلاف) باستخدام خط الأعداد

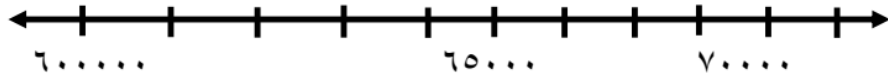

العدد ٦٢٥٩٣ لأقرب ١٠٠٠٠

تدريب " ١ " : عزيزي الطالب قرب الأعداد التالية لأقرب عشرة آلاف :

<input type="text"/>	←	٣٩٤١٠
<input type="text"/>	←	١٦٣٠٩
<input type="text"/>	←	٥٤٣٨٧

نشاط " ٢ " : عزيزي الطالب مثل عملية الجمع الآتية باستخدام المعداد - لوحة المنازل

أحاد	عشرات	مئات	أحاد	عشرات
<input type="text"/>				

$$\begin{array}{r} 5 \quad 0 \quad 3 \quad 6 \quad 2 \\ 2 \quad 3 \quad 1 \quad 2 \quad 5 \\ \hline \end{array} +$$

$$\begin{array}{r} 3 \quad 5 \quad 6 \quad 7 \quad 4 \\ 1 \quad 2 \quad 7 \quad 0 \quad 9 \\ \hline \end{array} +$$

الآلاف		الوحدات		
عشرات	أحاد	مئات	عشرات	أحاد

تدريب ٢ : عزيزي الطالب / جد ناتج الجمع عمودياً :

$$\begin{array}{r} 1 \quad 6 \quad 3 \quad 8 \quad 5 \\ 4 \quad 0 \quad 2 \quad 4 \quad 3 \\ \hline \end{array} +$$

$$\begin{array}{r} 4 \quad 2 \quad 5 \quad 3 \quad 0 \\ 4 \quad 3 \quad 1 \quad 1 \quad 9 \\ \hline \end{array} +$$

$$\begin{array}{r} 4 \quad 3 \quad 8 \quad 7 \quad 5 \\ 2 \quad 2 \quad 0 \quad 2 \quad 1 \\ \hline \end{array} +$$

تدريب " ٣ " : اجمع ثم تحقق باستخدام خاصية التبديل : بمعقولية التقدير

$$\begin{array}{r} \text{التحقق} : \\ \text{التحقق} : \\ \hline \end{array} + \begin{array}{r} 3 \quad 5 \quad 1 \quad 4 \quad 7 \\ \hline \end{array} +$$

$$\begin{array}{r} \text{التحقق} : \\ \text{التحقق} : \\ \hline \end{array} + \begin{array}{r} 2 \quad 3 \quad 1 \quad 1 \quad 3 \\ \hline \end{array} +$$

تدريب ٤ : عزيزي الطالب / ضع عدداً مناسباً في لتكون الإجابة صحيحة :

<input type="text"/>	٣	<input type="text"/>	٦	٤		٢	٣	٦	٢	٣
٥	٧	٨	١	<input type="text"/>		<input type="text"/>	٥	٩	<input type="text"/>	١ +
٨	<input type="text"/>	٣	<input type="text"/>	٩		<input type="text"/>	٩	<input type="text"/>	٨	٤

تدريب ٥ : عزيزي الطالب / اقرأ المسائل التالية ثم أجب :

أنتج مصنع ٠ ٤ ٦ ٥ ٣ زجاجة عصير في الشهر الأول و أنتج ٧ ٣ ٧ ٠ ٤ زجاجة عصير في الشهر الثاني ، كم زجاجة عصير أنتج في الشهرين ؟

الحل /

بطاقة (٢)

طرح عددين ضمن ٩٩٩٩٩

نشاط : عزيزي الطالب / مثل عملية الطرح الآتية باستخدام المعداد - لوحة المنازل

= ٣٢١٠٣ - ٦٥٤٨٣					

٦	٣	٥	٨	٧	
٥	١	٣	٤	٢	-

٧	٥	٤	٣	٦	
١	٢	٧	١	٩	+

الألاف		الوحدات		
عشرات	أحاد	مئات	عشرات	أحاد

تدريب ١ : جد ناتج الطرح فيما يلي :

٦	٣	٧	٢	٨	
٢	١	٤	٧	٥	-

٨	٦	٩	٤	٧	
٣	١	٢	٥	٣	-

٤	٧	٢	٦	٥	
٠	٤	١	٢	٣	-

تدريب ٢ : عزيزي الطالب جد ناتج الطرح ثم تحقق:

التحقق بمعقولية التقدير:

	٤	٢	٧	٣	٥
	١	٢	٥	٦	٢

التحقق بالجمع

	٩	٥	٦	٤	٧
	+	٨	١	٤	٢

تدريب ٣ : اقرأ المسألة اللفظية ثم أجب:

إذا كان عدد أشجار الزيتون في نابلس ٤ ٣ ٧ ٥ ٦ شجرة و عدد أشجار الزيتون في القدس ٥ ٣ ٦ ٨ شجرة . ما الفرق بين عدد أشجار الزيتون في المحافظتين ؟

الحل /

بطاقة (٣)

حقائق الضرب للعدد ٢ ، ٣ ، ٤

تدريب (١) : عزيزي الطالب /عبر عن الرسومات التالية بجمل ضرب :

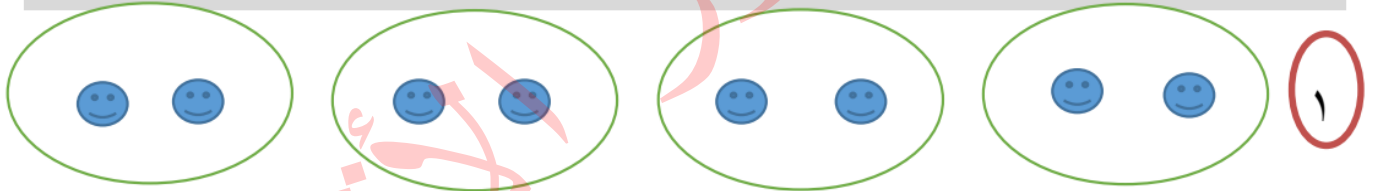

..... = ×



..... = ×



..... = ×

تدريب (٢) : عزيزي الطالب أكمل المربع الناقص :

$\square = 3 \times 7$
 $\square = \square \times \square =$ خمس ثلاثات
 $32 = \square \times 8$
 $28 = \square \times \square$

$\square = 2 \times 2$
 $24 = 4 \times \square$
 $\square \times 3 = 3 \times 9$
 $\square \times 4 = 3 + 3 + 3 + 3$

تدريب (٣) : عزيزي الطالب أجب عن المسائل التالية :

١- للصقر جناحان ، كم جناحاً لتسعة صقور ؟

الحل :

٢- يزرع فلاح ثلاث شجرات أسبوعياً ، كم شجرة يزرع في ثمانية أسابيع ؟

الحل :

٣- للمستطيل أربعة أضلاع . كم ضلعاً لتسعة مستطيلات منفصلة ؟

الحل :

بطاقة (٤)

حقائق الضرب للعدد ٥ ، ٦ ، خصائص عملية الضرب

تدريب (١) : أ- عزيزي الطالب عبر عن الرسومات التالية بجمل ضرب :



..... = ×



..... = ×

ب - عبر بالرسم عن جملة الضرب التالية :

$18 = 6 \times 3$

تدريب "٢" أ: عزيزي الطالب / أكمل ما يلي :

(أ) ٦ ، ١٢ ، ١٨ ، ، ، ٣٦ ، ، ، ٥٤ .

(ب) = ٥ + ٥ + ٥ + ٥

(ج) ست خمسات = × =

(د) حاصل ضرب أي عدد في العدد ١ هو

(هـ) حاصل ضرب أي عدد في صفر هو

(و) $٨ \times ٤ = ٤ \times ٨$ هذه الخاصية تسمى خاصية

تدريب (٣) : ضع خطأً تحت الإجابة الصحيحة فيما يلي :

(٥٤ ، ٤٥ ، ٢٠)

(أ) $\square = ٥ \times ٩$

(٨ ، ٦ ، ٥)

(ب) $٣٦ = ٦ \times \square$

(٩ ، ٠ ، ١)

(ج) صفر = $\square \times ٧$

(١٥ ، ١٨ ، ٢٥)

(د) ثلاث خمسات + ١٠ = \square

تدريب (٤) : أكمل المربع الناقص :

٤٢ = $\square \times ٧$
 تسع ستات = $\square \times \square$
 ٠ = $\square \times ٩$
 $\square = \square \times \square$

$\square \times ٥ = ٥ \times ٥$
 $\square \times ٥ = ٥ \times ٨$
 $٧ = \square \times ٧$

تدريب (٤) : أجب عن المسائل التالية :

١- كم أصبعاً في ٨ أيدي ؟

الحل : _____

٢- اشترت عبير ٦ علب هندسة ، إذا كان ثمن العلبة الواحدة ٤ شواقل . كم شيقلاً دفعت عبير

للبيع ؟

الحل : _____

بطاقة (٥)

حقائق الضرب للعدد ٧ ، ٨ ، ٩

تدريب (١) : أ- عزيزي الطالب /عبر عن الرسم بجملة ضرب :

= ×



ب - عبر بالرسم عن جملة الضرب التالية :

$16 = 8 \times 2$

تدريب "٢" : عزيزي الطالب /أكمل المتتاليات :

٧٢			٤٨			٢٤	١٦	٨
						٢٧	١٨	٩

تدريب (٣) : عزيزي الطالب /ضع خطأً تحت الإجابة الصحيحة فيما يلي :

(٢١ ، ٧٣ ، ٧٧٧)

□ = ٣ سبعات (أ)

(٨ ، ٦ ، ٥)

٣٥ = ٧ × □ (ب)

(٧ ، ٩ ، ٨)

٧٢ = □ × ٩ (ج)

(٣٥ ، ٨٤ ، ٨ × ٤)

□ = ٨ + ٨ + ٨ + ٨ (د)

تدريب (٤) : عزيزي الطالب / ضع إشارة < أو > أو = في □ لتصبح المعادلة صحيحة :

٨×١ □ ٠×٩

٧×٨ □ ٨×٧

٧×٥ □ ٨×٩

٩×٦ □ ٣×٨

تدريب (٥) : عزيزي الطالب /أجب عن المسائل التالية :

١- كم يوماً في ٦ أسابيع ؟

٢- زرع فلاح ٦ صفوف من أشجار الليمون في كل صف ٩ شجرات. كم شجرة ليمون زرع

الفلاح؟

بطاقة (٦)

الضرب في العشرات والمئات

تدريب (١): عزيزي الطالب عبر عن الرسم بجمله ضرب:

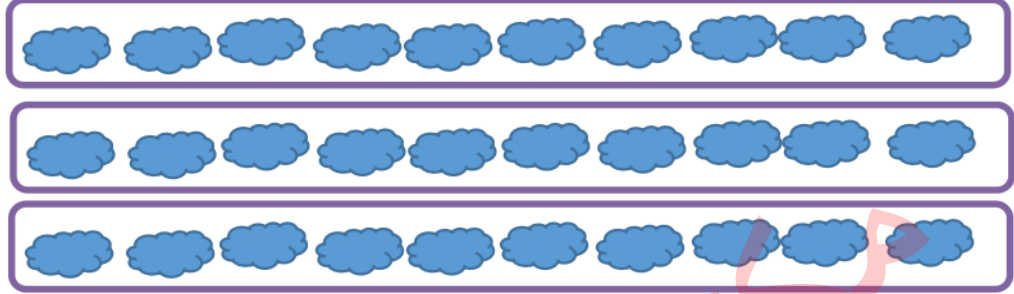

..... = ×

تدريب (٣) : عزيزي الطالب جد حاصل ضرب ما يلي :

<input type="text"/>	= ٦٠ × ٤	<input type="text"/>	= ١٠ × ٧ •
<input type="text"/>	= ٥٠٠ × ٥	<input type="text"/>	= ٣٠٠ × ٩ •
<input type="text"/>	= ٧٠ × ٩	<input type="text"/>	= ٨ × ٤٠ •
<input type="text"/>	= ٥ × ٤٠٠	<input type="text"/>	= ٢٠٠ × ٨ •

تدريب (٤) : عزيزي الطالب ضع إشارة < أو > أو = في لتصبح المعادلة صحيحة :

٧٠ × ١	<input type="text"/>	٠ × ٢٠٠	١٠٠ × ١	<input type="text"/>	٥ × ٢٠
٩ × ١٠	<input type="text"/>	٨ × ٩	٧ × ٢٠٠	<input type="text"/>	٣ × ٦٠٠
٣٠٠ × ٨	<input type="text"/>	٦ × ٤٠٠	٨٠٠ × ٩	<input type="text"/>	٤ مئات ٨

تدريب (٥) عزيزي الطالب : اقرأ المسائل التالية ثم أجب:

١- فندق مكون من ٧ طوابق ، في كل طابق ١٠ غرف . كم عدد غرف الفندق ؟

٢- إذا كانت قاعة أفراح تتسع لـ ٨٠٠ شخصاً . كم عدد الأشخاص الذين تتسع لهم ٩ قاعات مماثلة ؟

٣- كَوّن مسألة كلامية يكون حلها من خلال $٥٠٠٠ = ٥٠٠ × ١٠$

بطاقة رقم (٧) "القسمة"

نشاط "١" عزيزي الطالب تأمل المثال التالي ثم أجب :

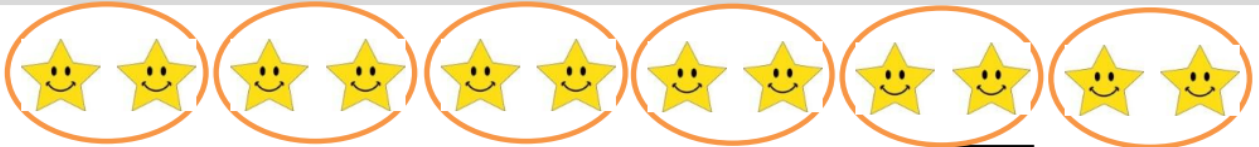

عدد النجوم =

جملة القسمة = ÷ =

جملة الضرب = × =

تدريب (١) عزيزي الطالب : اكتب جملة ضرب وجملة قسمة لما يلي :

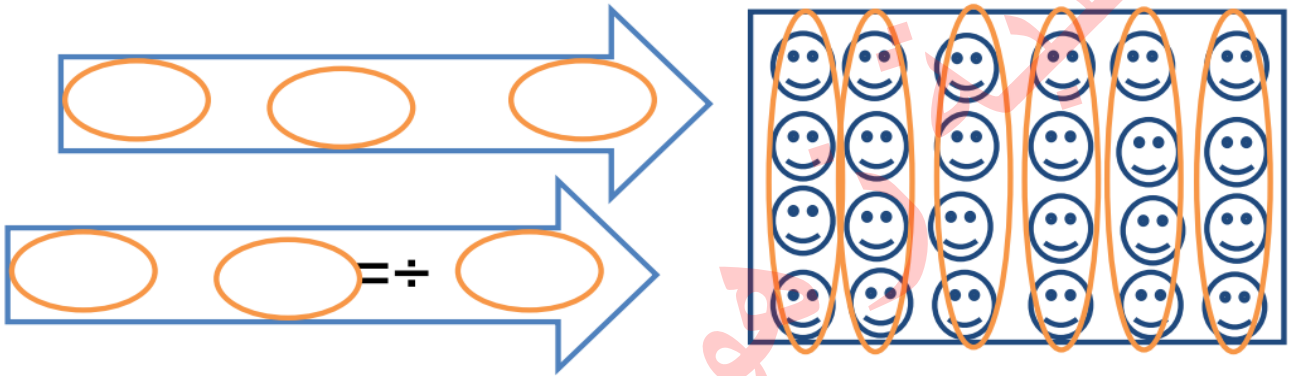

تدريب (٢) عزيزي الطالب: جد ناتج القسمة بالطرح المتكرر

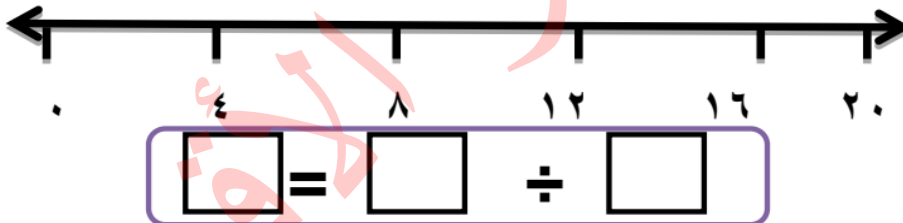

تدريب (٣) عزيزي الطالب: تأمل الجمل التالية ثم أجب :

$7 = \square \div 56$	$4 = 2 \div \square$	$\square = 5 \div 30$
$6 = \square \div 42$	$7 = 7 \div \square$	$\square = 9 \div 45$
$9 = \square \div 18$	$9 = 3 \div \square$	$\square = 8 \div 72$

تدريب (٤) عزيزي الطالب: أمامك مجموعة أعداد كون منها جملة قسمة:

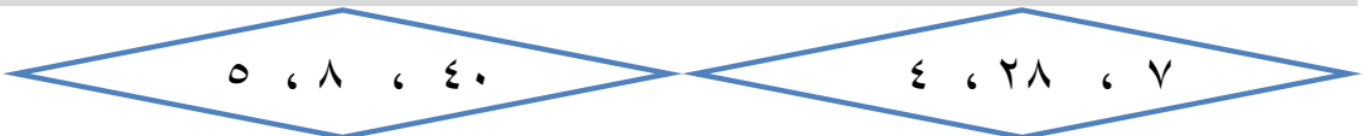

= ÷ = ÷

تدريب (٥) عزيزي الطالب : اختر الاجابة الصحيحة مما بين القوسين

- ١- $9 = \square \div 81$ (٧ ، ٨ ، ٩)
- ٢- العملية الحسابية المناسبة ٨ $\square = 4$ هي (+ ، ÷ ، ×)
- ٣- المقسوم عليه في المعادلة $7 = 3 \div 21$ هو (٧ ، ٢١ ، ٣)
- ٤- عدد الاسبوع في ٢ يوماً يساوي (٥ ، ٦ ، ٧)
- ٥- ناتج قسمة $10 \div 4$ هو (٤ ، ١ ، ١٠)
- ٦- صفر $\div 7 =$ (٥ ، ٠ ، ٧)
- ٧- إكمال النمط ٤ ، ٨ ، ١٦ (٤ ، ٢ ، ٣)

تدريب (٧) عزيزي الطالب ضع اشارة < أو > أو = :

$2 \div 8$ $2 \div 6$
 صفر $\div 10$ 1×10

2×2 $7 \div 42$
 4×10 8×5

تدريب (٨) عزيزي الطالب اقرأ المسائل التالية ثم أجب :

١- جنان رسامة صغيرة رسمت ٣٢ لوحة في ثمانية شهور كم لوحة رسمت في الشهر الواحد؟

٢- اشترى سعيد ٥ زجاجات عصير بـ ٣٥ شيقلاً ما ثمن الزجاجاة الواحدة؟



بطاقة رقم (٨) الكسور

نشاط (١) عزيزي الطالب: تأمل الكسور التالية ثم عبر عن الجزء المظلل فيها بكسر



()

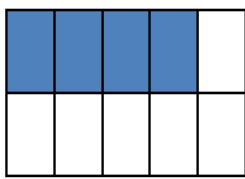

()

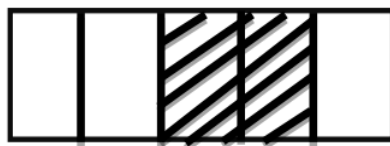

()



()

نشاط (٢): عزيزي الطالب / تأمل المثال ثم ظل حسب الكسر.

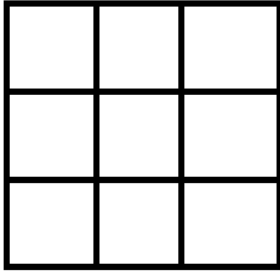

$$\left(\frac{0}{9}\right)$$



$$\left(\frac{3}{4}\right)$$



$$\left(\frac{3}{6}\right)$$

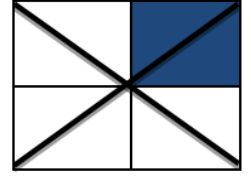

$$\left(\frac{2}{8}\right)$$

تدريب (٢): عزيزي الطالب حوِّط حسب الكسر المعطى .



$$\left(\frac{1}{6}\right)$$



$$\left(\frac{1}{4}\right)$$



$$\left(\frac{1}{3}\right)$$

تدريب (٣) عزيزي الطالب: ضع إشارة (✓) أو (X) أمام العبارات التالية:



١- () الكسر الذي يكافئ الكسر $\frac{1}{4}$ هو $\frac{2}{8}$

٢- () الكسرين التاليان هما كسرين غير متكافئان $\frac{2}{5}$ ، $\frac{4}{10}$



٣- () الشكل المقابل هو الكسر $\frac{5}{8}$

٤- () الكسر $\frac{1}{3} < \frac{1}{6}$

٥- () ترتيب الكسور التالية تصاعدي هو $\left(\frac{1}{6}, \frac{2}{6}, \frac{4}{6}, \frac{5}{6}\right)$

تدريب (٥) عزيزي الطالب: قارن بين الكسور بوضع إشارة < أو > أو =

(٤) $\frac{3}{4} \bigcirc \frac{5}{5}$

(١) $\frac{2}{6} \bigcirc \frac{5}{6}$

(٥) $\frac{1}{7} \bigcirc \frac{4}{7}$

(٢) $\frac{1}{8} \bigcirc \frac{2}{8}$

(٦) $\frac{3}{4} \bigcirc \frac{1}{2}$

(٣) $\frac{4}{8} \bigcirc \frac{2}{4}$

تدريب (٦) عزيزي الطالب: أكمل الكسور المتكافئة .

$$\frac{1}{10} = \frac{1}{5} \quad ,$$

$$\frac{1}{9} = \frac{1}{3} \quad ,$$

$$\frac{2}{4} = \frac{1}{2}$$

بطاقة رقم (٩) الهندسة والقياس

نشاط "١" عزيزي الطالب : تأمل المجسمات التالية واكتب اسمها:

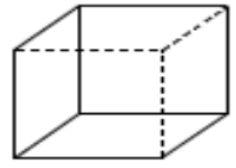
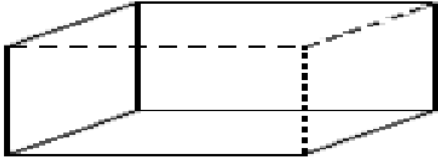

تدريب "١" عزيزي الطالب : اختر الإجابة الصحيحة مما بين القوسين :

- (١) يقاس كتلة الطفل الصغير تقريباً بـ (١٠ كغم ، ٣ غرام ، ٥٠ كغم)
- (٢) المجسم الذي يمثل الطربوش هو (الاسطوانة ، المخروط ، الكرة)
- (٣) عدد رؤوس الهرم الرباعي يساوي (أربعة ، ثلاثة ، خمسة)
- (٤) يُقاس طول القلم بـ (ملم ، سم ، متر)
- (٥) طول الخط الذي يحيط بالشكل يُسمى (المساحة ، المحيط ، الحجم)

تدريب "٢" عزيزي الطالب: ضع علامة (✓) أو (×) أمام العبارات التالية :



١. () يُقدّر ارتفاع الثلجة بـ ٢ م .
٢. () الشكل التالي يمثل هرمًا رباعياً
٣. () قاعدة المخروط على شكل مربع .
٤. () كتلة الشكل التالي تزن كيلوغرام واحد تقريباً.
٥. () ثلث الساعة تساوي ١٥ دقيقة .
٦. () الساعة التالية هي الثانية والنصف .

تدريب "٣" عزيزي الطالب : جد قياس أطوال القطع التالية بالمسطرة :



تدريب "٤" عزيزي الطالب : أكمل العبارات التالية بما يناسب :



- (١) من عناصر المخروط _____ و _____ .
- (٢) قاعدة الهرم الرباعي على شكل _____ و _____ .
- (٣) وحدة قياس الكتل الصغيرة هي _____ والكبيرة _____ .
- (٤) الساعة تساوي _____ دقيقة .
- (٥) يُقاس طول الملعب بـ _____ .
- (٦) يُقدر طول النملة تقريباً بـ _____ ملم .
- (٧) عدد الوحدات المربعة التي تعطي شكلاً هندسياً تُسمى _____ .

تدريب "٥" عزيزي الطالب : اقرأ الساعات التالية واكتب الساعة :



تدريب "٦" عزيزي الطالب : ارسم عقارب الساعات الذي يدل على الوقت المعطى :



12.10

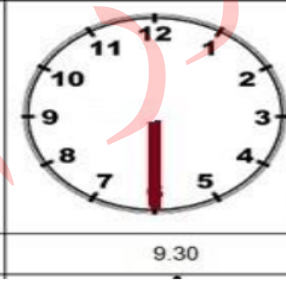

9.30

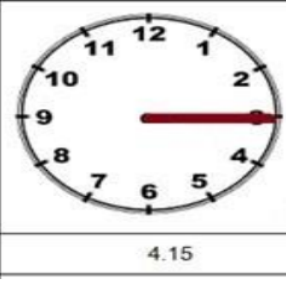

4.15

تدريب "٧" عزيزي الطالب : جد محيط الأشكال المظلة :

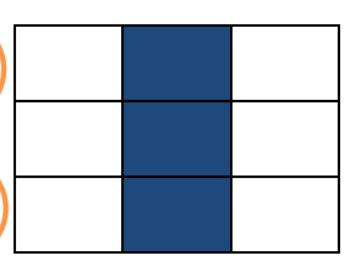
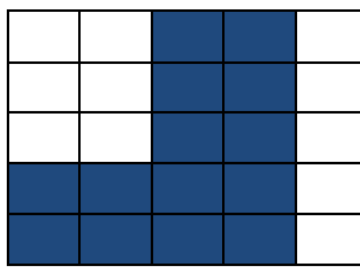
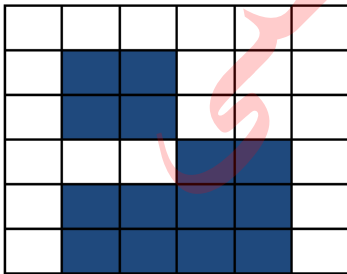

تدريب "٨" عزيزي الطالب : جد مساحة الأشكال المظلة :

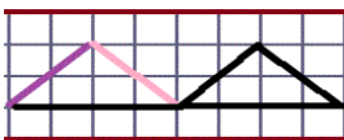

العلوم والحياة

الوحدفة الثانية / الدرر الأول : الخصائص الطبعفة للمواد

نشاط (١) : عزفرف الطالب اختر الإجابة الصفرفة مما بفن القوسفن:

- ١- الحاسة التي نمفز بها بفن الملح و السكر هف (الشم - البصر - التذوق)
- ٢- نمفز بفن ماء الورف و خل التفاح بحاسة (الشم - البصر - اللمس)
- ٣- الحاسة التي نمفز بفن الصوف و الحرفر (البصر - الشم - التذوق)

نشاط (٢) : عزفرف الطالب : أكمل العبارات بالكلمة المناسبة :

- ١- نستخدم فف التعرف إلى المواد المخرلفة .
- ٢- تخرلف المواد عن البعض فف الطعم و و و
- ٣- نستخدم حاسة للتمففر بفن الحلب و العصفر .
- ٤- مقدار ما فحتوفه الجسم من مادة تسمى

- ٥- كفل المواد

نشاط (٣) : عزفرف الطالب : صحر ما تحته خط لتصبح العبارة صفرفة :

- ١- نستخدم المرف لقفاس الكلفة (.....)
- ٢- المفران هف كفل معدنفة معروفة الكلفة ، نقرن من خلالها كفل الأجسام المخرلفة (.....)
- ٣- الكفلو غرام فساوف ٥٠٠ غرام .. (.....)
- ٤- وحدة قفاس الكلفة اللفر. (.....)

الوحدة الثانية / الدرس الأول : الخصائص الطبيعية للمواد

نشاط (١) : عزيزي الطالب اختر الاجابة الصحيحة:



- ١- عند سقوط الأجسام فإنها تتجه إلى
 أ- أعلى ب- أسفل
 ج- كلا الاتجاهين
- ٢- القوة التي تجذب الأجسام نحو الأرض تسمى
 أ- الطاقة ب- الحرارة
 ج- الجاذبية الأرضية

نشاط (٢) عزيزي الطالب اذكر السبب :

- ١- سقوط مياه الأمطار الى أسفل .
 السبب :
- ٢- عند رمي الكرة فإنها تتجه إلى أسفل .
 السبب :

نشاط (٣) عزيزي الطالب أ- اكتب المفهوم الدال على كل عبارة :

- ١- (.....) مقدار قوة جذب الأرض للأجسام .
 ٢- (.....) وحدة قياس الوزن .
 ٣- (.....) الأداة التي نقيس بها الوزن .

نشاط (٥) عزيزي الطالب اكتب الأجزاء على الميزان الزميركي :

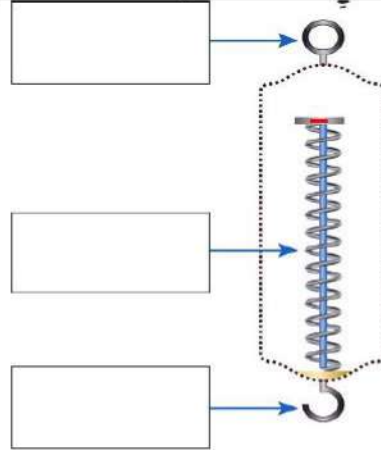

الوحدة الثانية / الدرس الأول : الخصائص الطبيعية للمواد



نشاط (١) عزيزي الطالب اكتب المفهوم الدال على العبارة :

- (.....) الحيز الذي يشغله الجسم .

نشاط (٢) عزيزي الطالب أكمل العبارات بالكلمة المناسبة :

- ١- من الأدوات التي نستخدمها لقياس الحجوم المخبار المدرج و و
- ٢- اللتر يساوي مليلتر.
- ٣- الهواء يشغل و له
- ٤- هي كل شيء يدرك بالحواس و له كتلة وله وزن و له حجم .

نشاط (٣) عزيزي الطالب اذكر السبب :

- ١- يعد الكتاب مادة،

السبب :

- ٢- يعتبر الهواء مادة .

السبب

نشاط (٤) عزيزي الطالب اكتب اسم كل أداة :

.....

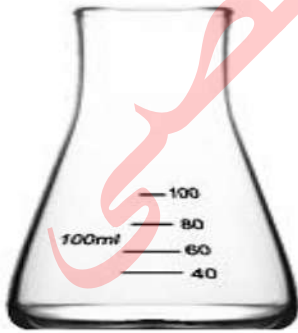





الوحدة الثانية / الءرس الثاني : الحرارة و أهميتها



نشاط (١) عزيزي الطالب أكمل العبارات بالكلمة المناسبة :

- ١- تنتقل الحرارة من الجسم إلى الجسم
- ٢- الجسم الساخن..... حرارة بينما يكتسب الجسم حرارة.
- ٣- من مصادر الحرارة و و
- ٤- من فوائد الحرارة للإنسان أنها تساعده في و و
- ٥- من أنواع الوقود و و
- ٦- مصدر الحرارة الأكثر استخداماً في وقتنا الحالي هو

نشاط (٢) عزيزي الطالب اكتب المفهوم الءال على كل عبارة :

- (.....) هي طاقة تجعلنا نحس بسخونة الجسم أو برودته .
- (.....) المصدر الرئيسي للحرارة على الأرض .

نشاط (٣) عزيزي الطالب اذكر السبب :

- ١- نحس السخونة عند لمس كأس الشاي .

السبب:

- ٢- الشمس ضرورية للحياة على سطح الأرض .

السبب :

نشاط (٤) : حاكم التصرفات التالية بكتابة (أوافق - لا أوافق)

- ١- ترك المدفأة مشتعلة أثناء النوم (.....)
- ٢- عدم الاقتراب من فرن الطهي و هو مشتعل (.....)
- ٣- إطفاء النار بعد استخدامها في الغابات (.....)
- ٤- عدم ترك المكواة موصولة بالكهرباء بعد الانتهاء من الاستخدام (.....)

نشاط (٥) عزيزي الطالب صنف مما بين القوسين حسب مصدر الحرارة المناسب :

(السخان الشمسي - المكواة - فرك اليدين - ثلاجة - عود ثقاب - تسيير السيارات - مدفأة كهربائية - تجفيف الملابس)

الشمس	الاحتكاك	احتراق الوقود	الكهرباء

الوحدة الثانية / الدرس الثالث : أثر الحرارة على المواد

أولاً : المواد الصلبة

نشاط (١) عزيزي الطالب أكمل العبارات بالكلمة المناسبة :



- ١- حالات المادة هي و و
- ٢- الحرارة تغير في تركيب بعض المواد وتنتج مواد
- ٣- من أمثلة التغير في التركيب و و

نشاط (٢) عزيزي الطالب أ- اكتب المفهوم الدال على كل عبارة :

- (.....) تحول الماء من الحالة الصلبة إلى الحالة السائلة بالتسخين .
- (.....) تحول الماء من الحالة السائلة إلى الحالة الصلبة بالتبريد .

ب- ماذا يحدث إذا:

تعرضت الزيدة لأشعة الشمس مدة طويلة .

النتيجة :

نشاط (٣) عزيزي الطالب صحح ما تحته خط لتصبح العبارة صحيحة :



- ١- الزيادة في حجم المادة يسمى التقلص. (.....)
- ٢- تجمد الزيدة في الثلاجة تغير في التركيب. (.....)
- ٣- الزيادة في حجم المادة يسمى التقلص . (.....)
- ٤- تسخين كرة معدنية تغير في الحالة. (.....)

نشاط (٤) عزيزي الطالب أ- اذكر السبب :

١- تكون اسلاك الكهرباء مشدودة شتاء و مرتخية صيفاً.

السبب :

ب - ماذا يحدث إذا وضع ماء ساخن على غطاء محكم الغلق .

النتيجة :

نشاط (٥) عزيزي الطالب اكتب الملاحظة والاستنتاج :

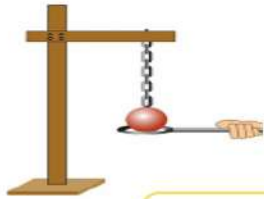

الملاحظة :

الاستنتاج :

الوحدة الثانية / الدرس الثالث : أثر الحرارة على المواد

ثانياً : المواد السائلة

نشاط (١) عزيزي الطالب وفق بين العبارة في العمود الأول و ما يناسبها من العمود الثاني :

- | | |
|--|-----------------------|
| • تتمدد السوائل بالحرارة و تنقلص بـ | () سيلسيوس |
| • استفاد الانسان من ظاهرة تمدد السوائل ف صنع | () درجة حرارة المواد |
| • وحدة قياس درجة الحرارة | () ٣٧س |
| • يستخدم ميزان الحرارة لقياس | () بالبرودة |
| • درجة حرارة جسم الانسان السليم | () ميزان الحرارة |



نشاط (٢) : عزيزي الطالب (أ) أكمل :

١- تقاس درجة حرارة جسم الانسان باستخدام ميزان

٢- السائل الموجود في ميزان الحرارة هو

(ب) عزيزي الطالب اذكر السبب :

يعقم ميزان الحرارة قبل استعماله بالكحول.

السبب :

نشاط (٣) عزيزي الطالب اكتب الملاحظة و الاستنتاج :



الملاحظة :

الاستنتاج :

الوحدف الثانيه / الدرء الثالث : أئر الحراره على المواد



ثالثاً : المواد الغازية

نشاط (١) عزيزي الطالب أ- أكمل :

- تتمدد الغازات ب.....وتتقلص ب.....

نشاط (٢) ماذا يحدث إذا:

- ١- ثبتنا بالوناً على فوهة زجاجة ووضعنا الزجاجاة في حوض به ماء ساخن .

النتيجة :

- ٢- ثم وضعنا الزجاجاة في حوض به ماء بارد .

النتيجة

نشاط (٣) عزيزي الطالب اذكر السبب :

- ١- ينصح بعدم ملء إطارات السيارات بالهواء صيفاً .

السبب :

- ٢- تنفجر بالونات الأطفال إذا تركت تحت أشعة الشمس مدة طويلة .

السبب :

- ٣- انتفاخ رغيف الخبز عند وضعه في الفرن .

٦+السبب :



الوحدة الثانية / الدرس الرابع / ضربة شمس



نشاط (١) عزيزي الطالب أكمل العبارات بالكلمة المناسبة :

- ١- التعرض الزائد لأشعة الشمس الحارة غالباً ما يؤدي لـ.....
- ٢- ينصح بعدم اللعب تحت أشعة الشمس لفترات طويلة وقت
- ٣- يفضل شرب كمية مناسبة من و المختلفة للوقاية من
الاصابة بضربة شمس .
- ٤- ينصح بوضع على الرأس لتقينا من أشعة الشمس .

نشاط (٢) رتب خطوات الإسعاف الاصابة بضربة شمس :

- () تخفيف ملابس المصاب الخارجية.
- () الاتصال بالإسعاف .
- () نقل المصاب إلى الظل أو مكان بارد .



التربية الإسلامية

الدرس الثاني عشر : سورة الليل (٢)

نشاط (١) : عزيزي الطالب (أ) أكمل الآيات التالية :

(تَلْطَى - الْأَتَقَى - لِلْهُدَى - وَالْأُولَى - يَرْضَى - الْأَشْقَى - وَتَوَلَّى - الْأَعْلَى - يَتَزَكَّى - تُجْزَى)

" إِنْ عَلَيْنَا * وَإِنَّ لَنَا لِلْآخِرَةِ * فَأَنْذَرْتُكُمْ نَارًا تَلْطَى * "

لَا يَصْلَاهَا إِلَّا * الَّذِي كَذَّبَ * وَسَيُجَنَّبُهَا * "

الَّذِي يُؤْتِي مَالَهُ * وَمَا لِأَحَدٍ عِنْدَهُ مِنْ نِعْمَةٍ * إِلَّا ابْتِغَاءَ وَجْهِ

رَبِّهِ * وَلَسَوْفَ * "



(ب) أكمل العبارات التالية :

١. الآيات السابقة من سورة..... (الليل - الشمس - البلد)

٢. مرادف (تلطى) (الأولى)

٣. يحذر الله في الآيات الكفار من

٤. اكتب الآية التي تدل على أن (الله مالك الدنيا والآخرة) :

قال تعالى: "....."

نشاط (٢) : هيا يا بطل..... ضع علامة (✓) أمام العبارة الصحيحة وعلامة (x) أمام العبارة الخاطئة :

١. الله يهدى الناس و يرشدهم إلى الخير ()
٢. المؤمن ينفق في سبيل الله طلباً لرضا الله ()
٣. يحذر الله المؤمن من النار الملتهبة التي سيدخلها ()
٤. الكافر هو الذي يكذب بالدين و يبتعد عنه ()

نشاط (٣) : عزيزي الطالب أكمل كما فهمت من الدرس :

١. يصنف الناس حسب أعمالهم إلى و.....

٢. ينفق المسلم ابتغاء الله تعالى .

٣. حذر النبي صلى الله عليه وسلم أمته من النار بهم ، وشفقة عليهم .



الدرس الثالث عشر : سورة القدر (١ - ٢)

نشاط (١) : عزيزي الطالب أكمل الآيات الكريمة مما بين القوسين :-

(الْقَدْرُ - لَيْلَةُ - شَهْرٍ)

قال تعالى:

" إِنَّا أَنْزَلْنَاهُ فِي الْقَدْرِ * وَمَا أَدْرَاكَ مَا لَيْلَةُ * لَيْلَةُ الْقَدْرِ خَيْرٌ مِّنْ أَلْفٍ"

نشاط (٢) : هيا يا بطل اختر الإجابة الصحيحة مما بين القوسين :



١- الآيات السابقة من سورة (الفلق - القدر - الشرح)

٢- ليلة القدر خير من ألف (شهر - يوم - أسبوع)

٣- يصوم المسلمون في شهر (رجب - رمضان - شعبان)

٤- اكتب مرادف (أدراك) (القدر)

نشاط (٣) : عزيزي الطالب أكمل الآيات الكريمة مما بين القوسين :-

(أَمْرٌ - الْمَلَائِكَةُ - رَهْمٌ - الْفَجْرِ)

قال تعالى: " تَنْزِيلٌ وَالرُّوحُ فِيهَا بِإِذْنِ مِّنْ كُلِّ أَمْرٍ * سَلَامٌ هِيَ حَتَّىٰ مَطْلَعِ"

نشاط (٤) : هيا يا بطل اختر الإجابة الصحيحة مما بين القوسين :



١- القرآن الكريم كلام (الرسول - الله - الناس)

٢- المقصود بـ (الروح) هو (جبريل - ميكائيل - اسرافيل)

٣- تنزل في ليلة القدر (الملائكة - الشياطين - الإنس)

٤- اكتب مرادف (الفجر) (سلام)

نشاط (٥) : عزيزي الطالب صحّح ما تحته خط :



١- أنزل الله القرآن الكريم في شهر شعبان (.....)

٢- ليلة القدر تستمر حتى طلوع الليل (.....)

٣- ليلة القدر في العشرة الأوائل من رمضان (.....)

الدرس الرابع عشر : خلق الله

نشاط (١) :عزيزي الطالبأكمل الفراغ بالكلمات المناسبة :-



- ١- خلق الله تعالى جميع المخلوقات وأوجدها من
- ٢- انا مسلم أعظم خالقي و
- ٣- خلق الله الملائكة منوخلق من طين .
- ٤- من أبرز الأدلة على وجود الله تعالىوالشمس و

نشاط (٢) : هيا يا بطلضع علامة (√) أمام العبارة الصحيحة وعلامة (×) أمام العبارة الخطأ:



- ١- () لا يوجد شيء في الكون يدل على وجود الله تعالى .
- ٢- () سخر الله كل ما في الكون لخدمة الإنسان .
- ٣- () أطيع الله وأشكره على نعمه
- ٤- () خلق الله كامل بينما صنع الإنسان ناقص.
- ٥- () خلق الله الإنسان في أحسن صورة.

نشاط (٣) :عزيزي الطالبأجب عن الأسئلة التالية :-

أ- أكمل الآية الكريمة :

قال تعالى: " صنع الله الذي كل شيء " .

- ١- خلق الله السموات بدون
- ٢- من مخلوقات اللهو.....و.....
- ٣- من الأمثلة التي تدل عظيم خلق الله وإبداعه في الكون



الدرس الخامس عشر : الله المنعم

نشاط (١): هيا يا بطل.....ضع علامة (√) أمام العبارة الصحيحة وعلامة (x) أمام العبارة الخطأ :

- ١- () اسم المنعم من أسماء الله الحسنى .
- ٢- () جعل الله من الماء كل شيء حي .
- ٣- () نِعَمُ الله تشمل المسلم وغير المسلم .
- ٤- () خلق الله والقمر والنباتات والحيوانات فقط .
- ٥- () خلق الله نعمة التذوق لتذوق باللسان .



نشاط (٢): عزيزي الطالبأكمل الجمل التالية بالكلمات المناسبة :

- ١- نِعَمُ الله لا تُعد ولا
- ٢- نِعَمُ الله تشمل، وغير المسلم.
- ٣- أعظم نعمة أنعم بها الله على الإنسان أنه خلقه ونفخ فيه..... ومنحه

نشاط (٣) : عزيزي الطالبحاكم التصرفات التالية :

- ١- مسلم يكسر أغصان الأشجار ويقطف الأزهار . (.....)
- ٢- مسلم يعطف ويرحم الحيوانات . (.....)
- ٣- مسلم يشكر الله على نعمه بالدعاء . (.....)

نشاط (٤): عزيزي الطالبأجب عما يأتي

١- عدد بعض نِعَم الله على الإنسان ؟

.....

٢- ما واجبنا تجاه نعم الله ؟

.....



التنشئة

الوحدة الرابعة (مجتمعي الصغير) الدرس الأول : أسرتي سعادتي

نشاط (١) عزيزي الطالب :ضع علامة (√) أو (x) أمام العبارات التالية:

1. () الأسرة مجموعة من الأفراد تربطهم صلة القرابة.

٢. () الأسرة الممتدة تتكون من الأب و الأم و الأبناء .

٣. () أمتنع عن مشاركة أسرتي في المناسبات لأنني مشغول في دراستي.

٤. () من يطيع والديه له أجر كبير.

٥. () أترك غرفتي غير مرتبة وأمي ترتبها.

٦. () قيامي بمسؤولياتي في الأسرة يزيد المحبة بيني وبينهم.



نشاط (٢) عزيزي الطالب أكمل الفراغ بالكلمة المناسبة مما بين القوسين

(الوالدين * التعاون * النووية * عمتي * المحبة)

1. الأسرة هي التي تتكون من الأب و الأم و الأبناء.

٢. حثنا الدين الإسلامي على طاعة

٣. قيام كل فرد في الأسرة بمسؤولياته يؤدي إلى و

٤. أخت أبي هي

نشاط (٣) عزيزي الطالب كيف تتصرف في المواقف التالية :

١. رأيت شخص ترك صنوبر الماء مفتوحًا.

.....

٢. طلب منك أحد أقاربك مساعدته في الاعتداء على زميله .

.....

٢. شخص يرمي الطعام الزائد في سلة المهملات .

.....

الدرس الثاني: مدرستي تعلمني

نشاط (١) عزيزي الطالب: ضع علامة (✓) أو علامة (x) أمام العبارات التالية:

- ١- () مدرستي هي بيتي الثاني وسر سعادتي.
- ٢- () اللجنة التي تنظم دوري كرة القدم في المدرسة هي الصحية.
- ٣- () تنمو شخصيتي و تتسع معارفي و خبراتي في المدرسة.
- ٤- () لا أستطيع التعبير عن رأيي في المدرسة.
- ٥- () تكسبني مدرستي الأخلاق و القيم الصالحة.
- ٦- () اللجنة الثقافية تنظم البرامج الإذاعية في المدرسة .
- ٧- () نتعرف على مدننا وقرانا والأماكن الأثرية من خلال الرحلات .
- ٨- () يجب اخذ موافقة أولياء الأمور للمشاركة في الرحلات المدرسية .
- ٩- () ألتزم بالنظام أثناء الصعود والنزول من الحافلة .
- ١٠- () يجب المحافظة على نظافة الأماكن التي نزورها .

نشاط (٢) عزيزي الطالب وفق بين المجموعة أ وما يناسبها من المجموعة ب:

المجموعة (ب)

المجموعة (أ)

- ١- يعقد اجتماعا لبحث أوضاع المدرسة () السكرتيرة
- ٢- ينمي العلم والمعرفة والأخلاق الحميدة () المرشد
- ٣- تنظم ملفات المدرسة () الآن
- ٤- يساعد على حل مشكلات المدرسة () المدير
- ٥- يحرص على بيئة المدرسة نظيفة () المعلم

نشاط (٣) عزيزي الطالب تأمل ثم صنف السلوكيات التالية حسب الجدول

الحفر على المقاعد - الالتزام بمواعيد الدوام - إتلاف أثاث المدرسة - ممارسة العنف - حسن الاستماع - المحافظة على النظافة - احترام المعلمين - رمي الأوراق على الأرض

سلوكات سلبية	سلوكات إيجابية



الدرس الثالث: علاقتي مع جيراني

نشاط (١) عزيزي الطالب أكمل الفراغ بالكلمة المناسبة مما بين القوسين

١. هم القريبون مني في مكان السكن أو في السوق.
٢. من واجباتي تجاه جاري
٣. من كان يؤمن بالله و اليوم الآخر فلا يؤذِ
٤. وصانا رسولنا الكريم بـ إلى الجار .

نشاط (٢) عزيزي الطالب اختر الإجابة الصحيحة مما بين القوسين :

- ١ - المسلم يحسن إلى _____ (أخيه - جاره - كلاهما).
- ٢ - إذا مرض جاري _____ (أضربه - أزوره - أشتمه).
- ٣ - أتحدث مع جاري بـ _____ (أدب - عنف - سخرية).
- ٤ - من حقوق الجار على جاره _____ (زيارته - مساعدته - كل ما ذكر).

نشاط (٣) عزيزي الطالب صنّف السلوكيات التالية حسب الجدول :

- احترام الجيران * اتلاف ممتلكات الجيران * التنصت على الجيران * مشاركة الجيران أحزانهم *
مراقبة الجيران * مساعدة الجيران

سلوكات سلبية	سلوكات إيجابية

نشاط (٤) عزيزي الطالب كيف تتصرف في المواقف التالية:

١. حدثت مشكلة بين جيرانك
.....
٢. عند جيرانك فرح و يحتاجون مساعدتك
.....

الدرس الرابع: أنا وأصدقائي

نشاط (١) عزيزي الطالب ضع علامة (✓) أو علامة (x) أمام العبارات التالية:



١. () إذا مرض صديقي أزوره.
٢. () أساعد صديقي عندما يحتاج لمساعدة .
٣. () أفشي سر صديقي عندما أخاصمه.
٤. () المسلم يحترم صديقه ولا يضره .
٥. () أحب صديقي و أقف إلى جانبه وقت الضيق فقط.
٦. () الأصدقاء تربطهم علاقة تقوم على الاحترام و المحبة.

نشاط (٢) عزيزي الطالب اختر الاجابة الصحيحة مما بين القوسين:

١. أتحدث مع صديقي بـ _____ (عنف - سخرية - أدب).
٢. إذا أخطأ صديقي في حقه _____ (أشتمه - أسامحه - أضربه).
٣. من صفات صديقي _____ (الصدق - الكذب - السرقة).
٤. أساعد صديقي في _____ (الشر - الظلم - الخير).
٥. أشجع صديقي على _____ (الدراسة - الفشل - الكسل).

نشاط (٣) عزيزي الطالب صنف السلوكيات التالية حسب الجدول :

الأمانة * الكذب * الغش * التعاون * الخيانة * الإفساد * الصدق * الكرم

صفات الصديق السيئ	صفات الصديق الجيد

نشاط (٤) عزيزي الطالب كيف تتصرف في المواقف التالية:

١. زميلك ترك الدراسة و انشغل باللعب
٢. طلب منك زميلك إتلاف أثاث المدرسة.....
٣. أخطأ صديقك في حقك

الدرس الخامس: الحي الذي أعيش فيه

نشاط (١) عزيزي الطالب اختر الاجابة الصحيحة مما بين القوسين:

١. يتكون الحي من
 ٢. يصلي سكان الحي في
 ٣. أتعلم في
 ٤. نشترى الخضار و الفواكه من
 ٥. المكان الذي يعالج فيه المرضى
- (شوارع - مساكن - جميع ما سبق)
 (المدرسة - المستشفى - المسجد)
 (المدرسة - السوق - الملعب)
 (المنتزه - السوق - الملعب)
 (المستشفى - الملعب - المسجد)

نشاط (٢) عزيزي الطالب وفق بين المجموعة أ وما يناسبها من المجموعة ب:

المجموعة (ب)

- () المسجد
 () المنتزهات
 () الكنيسة
 () الملعب

المجموعة (أ)

- ١- يلعب التلاميذ الكرة في
 ٢- مكان العبادة للمسلم
 ٣- من أماكن الترفيه
 ٤- مكان العبادة للمسيحي

نشاط (٣) عزيزي الطالب ضع علامة (✓) أو علامة (x) أمام العبارات التالية:

١. () نتطوع لتنظيف الحي و تجميله .
٢. () البلدية توفر التعليم لسكان الحي .
٣. () يتعاون سكان الحي للمحافظة على بيئة حيهم نظيفة.
٤. () يتعلم سكان الحي في مدارس الحي.
٥. () المحافظة على مكونات الحي مسؤولية الجميع.

نشاط (٤) عزيزي الطالب كيف تتصرف في الحالات التالية:

1. رأيت ماسورة مياه مكسورة في حيك.
-



2. رأيت سلك كهربائي ملقى على الأرض .

.....

نشاط (٥) عزيزي الطالب ما رأيك في المواقف الآتية مع ذكر السبب :

1. سكان الحي يتعاونون في تنظيف شوارع الحي

الرأي:..... السبب:.....

2. أطفال يقومون بوضع القمامة على الطرقات

الرأي:..... السبب:.....

3. أشخاص يقومون بتخريب شبكات المياه في شوارع الحي

الرأي:..... السبب:.....



الأقصى



مكتبة زهور الأقصي

تصوير مستندات

قرطاسية

ألعاب

هدايا

059-9739185 📞

059-2922263 📞

مكتبة زهور الأقصي 📌

رفح - الشابورة - بجوار مفترق الدخني (جنوباً)