

بِسْمِ اللَّهِ الرَّحْمَنِ الرَّحِيمِ



دولة فلسطين
وزارة التربية والتعليم العالي

التكنولوجيا

للف الثامن الأساسي

المؤلفون

أ. زياد سحلوب

د. رشيد الجيوسي

م. عارف الحسيني «منسقاً»

م. حبيب إسميح

م. بلال أبو شعر

« مركز المناهج »

أ. ابراهيم قدح

م. معاذ أبو سليقة

أ. رشا عمر



قررت وزارة التربية والتعليم العالي في دولة فلسطين
تدريس كتاب هذا الكتاب في مدارسها بدءاً من العام الدراسي ٢٠١٤/٢٠١٥ م

الإشراف العام

رئيس مركز المناهج: د. جهاد زكارنة
مدير عام المباحث العلمية: رشا عمر

الدائرة الفنية

إشراف إداري: أ. حازم حسين عجاج
الإعداد المحوسب للطباعة: أ. كمال فحماوي
تصميم: شروق صعيدي
رسومات: رانية أسعد عامودي
تحرير لغوي: أ. تحسين يقين

الفريق الوطني لمنهاج التكنولوجيا

د. محسن عدس «منسقاً» أ. ياسر مرار
أ. احمد سباعرة أ. امجد المصري
د. واصل غانم أ. محمد سلامة
د. رشيد الجيوسي م. ناصر قادوس
أ. رشا عمر أ. انتصار بصيلة
أ. ابراهيم قدح م. عارف الحسيني
أ. مجدي معمر أ. مصعب عبوشي

فريق الدعم والمساندة

محمود علو نور عبداوي
أيمن العلكوك اسماعيل الحلو
صبا حرز الله جيداً زيدان
أحمد الفرا

الطبعة التجريبية المنقحة

٢٠١٨ م / ١٤٣٩ هـ

© جميع حقوق الطبع محفوظة لوزارة التربية والتعليم العالي / مركز المناهج
مركز المناهج - حي المصيون - شارع المعاهد - أول شارع على اليمين من جهة مركز المدينة
ص.ب. ٧١٩ - رام الله - فلسطين
تلفون: +٩٧٠-٢-٢٩٨٣٢٨٠، فاكس: +٩٧٠-٢-٢٩٨٣٢٥٠
الصفحة الإلكترونية: www.pcdc.edu.ps - البريد الإلكتروني: pcdc.edu.ps@gmail.com

رأت وزارة التربية والتعليم العالي ضرورة وضع منهاج يراعي الخصوصية الفلسطينية؛ لتحقيق طموحات الشعب الفلسطيني حتى يأخذ مكانه بين الشعوب. فبناء منهاج فلسطيني يعد أساساً مهماً لبناء السيادة الوطنية للشعب الفلسطيني، وأساساً لترسيخ القيم والديمقراطية، وبناء جيل متعلم قادر على التعامل بشكل إيجابي مع متطلبات الحياة، وهو حق إنساني، وأداة لتنمية الموارد البشرية المستدامة التي رسختها مبادئ الخطط الخمسية المتتالية للوزارة.

ومنذ إقرار خطة المنهاج الفلسطيني من قبل المجلس التشريعي عام ١٩٩٨ م عملت الوزارة على تنفيذ بناء المنهاج على عدة مراحل شملت: صياغة الخطوط العريضة، والتحكيم، والتأليف، والإقرار، وفق سياسة الوزارة في إشراك قطاع واسع من التربويين والمؤلفين من معظم قطاعات المجتمع الفلسطيني.

وتكمن أهمية المنهاج في أنه الوسيلة الرئيسية للتعليم التي من خلالها تتحقق أهداف المجتمع؛ لذا تولى الوزارة عناية خاصة بالكتاب المدرسي، كونه يعد عنصراً من عناصر المنهاج الرئيسية، ومصدراً وسيطاً للتعليم، والأداة الأولى بيد المعلم والطالب، بما تشتمل عليه من بيانات ومعلومات عُرضت بأسلوب سهل ومنطقي؛ لتوفير خبرات متنوعة، تتضمن مؤشرات واضحة، تتصل بطرائق التدريس، والوسائل والأنشطة وأساليب التقويم، إضافة إلى عناصر أخرى من وسائل التعلم: الإنترنت، والحاسوب، والثقافة المحلية، والتعلم الأسري، وغيرها من الوسائل المساعدة.

وتتم مراجعة الكتب وتنقيحها وإثرائها سنوياً بمشاركة التربويين والمعلمين الذين يقومون بتدريسها، كي تتلاءم مع التطورات والمستجدات والتغيرات العلمية والتكنولوجية والمعرفية. فقيمة الكتاب المدرسي الفلسطيني تزداد بمقدار ما تبذل فيه من جهود، ومن مشاركة أكبر عدد ممكن من المتخصصين في مجال إعداد الكتب المدرسية، الذين يحدثون تغييراً جوهرياً في العملية التعليمية من خلال العمليات الواسعة من المراجعة بمنهجية تربوية رسختها مركز المناهج في مجالي التأليف والإخراج في طرفي الوطن الذي يعمل على توحيده.

إن وزارة التربية والتعليم العالي لا يسعها إلا أن تتقدم بجزيل الشكر والتقدير إلى المؤسسات والمنظمات الدولية، والدول العربية والصديقة وبخاصة حكومة بلجيكا؛ لدعمها المالي لمشروع المناهج.

كما أن الوزارة لتفخر بالكفاءات الوطنية التربوية والأكاديمية، التي شاركت في إنجاز هذا العمل الوطني التاريخي من خلال اللجان التربوية، التي تقوم بإعداد الكتب المدرسية، وإثرائها، وتشكرهم على مشاركتهم بجهودهم المميّزة، كل حسب موقعه، وتشمل لجان المناهج الوزارية، ومركز المناهج، واللجان الوطنية للخطوط العريضة، والمؤلفين، ولجان الإقرار، والمحريين، والمشاركين بورشات العمل، والمصممين، والرسامين، والمراجعين، والطابعين، والمشاركين في إثراء الكتب المدرسية من الميدان أثناء التطبيق.

وزارة التربية والتعليم العالي

مركز المناهج

الإدارة العامة للمباحث العلمية

نيسان ٢٠١٤ م

عملت الادارة العامة للمناهج العلمية في وزارة التربية والتعليم العالي على وضع خطة مفصلة لإعادة بناء مناهج التكنولوجيا خلال فترة أربع سنوات، بدأت باطلاق كتابي الصفين الخامس والسادس بداية العام الدراسي ٢٠١٣/٢٠١٤م. وها نحن نضع بين أيدي الطلبة والمعلمين اليوم الكتب المقررة للصفين السابع والثامن الاساسيين بصيغتهما التجريبية الأولى، التي سوف يتم العمل بها مع بداية العام الدراسي ٢٠١٤/٢٠١٥م.

يحتوي كتاب الصف الثامن الأساسي اربعة محاور رئيسة وهي: تكنولوجيا التحكم الآلي، ومدخل الى عالم الرجل الآلي (الروبوت) من خلال وحدة تفكر بالتكنولوجيا، والاتصالات وتكنولوجيا المعلومات، وتكنولوجيا البناء وقد تم بناء جميع المحاور بشكل لولبي في جميع الكتب المقررة كي يصبح مبحث التكنولوجيا اللبنة الأساسية في تنفيذ المناهج الأخرى، كونه يهدف الى بناء القدرات التكنولوجية لدى الطلبة، وينقلهم من التعلم النظري إلى التطبيق العملي، ويشجع العمل الجماعي للانخراط في المجتمع بروح بناءة، وهو يركز بمضمونه العام ونشاطاته على كفايات التصميم والتنفيذ، ويعزز النظرة التحليلية، ويحفز طرائق متشعبة ومتنوعة في التفكير، وخاصة مهارة حل المشكلات.

يراعي محتوى الكتاب العلاقة المتبادلة بين الإنسان والتقنيات التكنولوجية الحديثة، التي باتت جزءاً من حياتنا، حيث أنه يتعرض لتكنولوجيا الاستشعار عن بعد، وآلية عمل المجسات مع تطبيقات عملية ممتعة حول هذا المجال التقني الهام في حياتنا اليومية. كما تفتح وحدة تفكر بالتكنولوجيا ولأول مرة قطاع الروبوت والأتمتة الحديثة، حيث يبني الطالب روبوتاً بسيطاً يفهم من خلاله مبادئ عمل الرجل الآلي واستخداماته المختلفة. ومن ناحية أخرى تستمر مسيرة بناء المهارات الحاسوبية المتقدمة لدى الطلبة، ويلجأون بصورة أكبر الى تقنيات الحاسب الآلي، ويعرج أخيراً على اهمية صناعة الحجر في فلسطين، ويؤسس المهارات لدى الطلبة في التصميم عبر الرسم الهندسي البسيط.

نقدم لكم نتاج مجهود استمر على مدار عام كامل، من البحث والتأليف والتجريب لكل نشاط قبل ادراجه في الكتاب المقرر. ونعتبر نتاج هذه المسيرة نسخة تجريبية سوف يتم رصد عملية تنفيذها، وإجراء التعديلات اللازمة عليها، لان مبحث التكنولوجيا هو أحد المباحث الديناميكية التي يتم تحديثها باستمرار لتواكب التطورات السريعة في العالم التكنولوجي.

وعليه نرجو من الأخوة المعلمين، والأخوات المعلمات وبنائنا الطلبة وأولياء الأمور وذوي الشأن أن يرسلوا للإدارة العامة للمناهج العلمية في وزارة التربية والتعليم العالي، كافة المقترحات والملاحظات والتعليقات حتى نتمكن من التعديل والتحديث في السنوات القادمة.

والله ولي التوفيق

المؤلفون

المحتويات

الاستشعار والتحكم عن بعد

٤	الدرس الأول: نستشعر عبر المسافات
١٣	الدرس الثاني: لنجعلها تستشعر
١٩	الدرس الثالث: الإستشعار في كل مكان

الوحدة الأولى

نفكر بالتكنولوجيا

٢٨	الدرس الأول: الرجل الآلي (الروبوت)
٣٣	الدرس الثاني: نصنع روبوتاً

الوحدة الثانية

الوسائط المتعددة

٤٢	الدرس الأول: الوسائط المتعددة
٤٨	الدرس الثاني: أكتب لحناً
٥١	الدرس الثالث: الإنتاج الرقمي
٥٥	الدرس الرابع: تطبيقات الوسائط المتعددة

الوحدة الثالثة

تكنولوجيا البناء

٦٤	الدرس الأول: الحجر، نهب فلسطين الأبيض
٧٦	الدرس الثاني: الرسم الهندسي
٨٩	الدرس الثالث: إنشاء الجسور

الوحدة الرابعة

الوحدة

١



الاستشعار
والتحكم
عن بعد

يحتوي جسم الإنسان نظام إحساس يستقبل كل ما يحدث حوله من أحداث في البيئة المحيطة به، بواسطة مجموعة من المستقبلات التي تختلف باختلاف طبيعة المعلومات، تسمى بالحواس، والتي تنقلها إلى الدماغ الذي يقوم بدوره بتفسيرها وتحليلها، وإعطاء أوامر للتعامل معها.

لقد اخترع الانسان أجهزة وادوات تعزز من قدرة الحواس على جمع المعلومات من البيئة ومعالجتها، فالقدرة على الرؤية مثلاً تمكننا من استقبال معلومات كثيرة من البيئة، لكنها محدودة حيث لا نستطيع الرؤية من مسافة بعيدة، وبالتأكيد لا نستطيع رؤية ما يحدث خلف الحواجز، أو داخل اجسامنا، أو داخل مكان مغلق خاصة في الظلام. في هذه الوحدة سنتعرف على بعض هذه الأدوات التكنولوجية التي تساعد الإنسان في الاستشعار عن بعد.



أهداف الوحدة:

- التعرف إلى مفهوم الاستشعار عن بعد وبعض تطبيقاته.
- التعامل مع الأدوات المستخدمة في تكنولوجيا الاستشعار عن بعد.
- تصميم أنظمة بسيطة للاستشعار عن بعد.



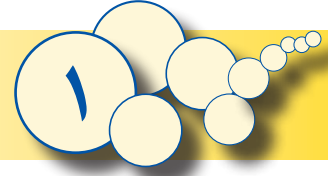

كثيراً ما نسمع بكلمة استشعار ، هل نعرف ماذا تعني هذه الكلمة؟ وهل لها علاقة بالشعور؟
وأيّن نشاهد تطبيقاتها؟
للتعرف إلى مفهوم الاستشعار ، وأبرز مكونات تقنيات الاستشعار عن بعد وكيف تعمل
نفذ النشاط الآتي :

نشاط 1:1: منبه نزول المطر

المواد اللازمة:

كأس زجاجي ، قمع ، جرس كهربائي (3V) ، بطاريات جافة (3V) مع حاضنة
للبطاريات ، ثلاثة أسلاك كهربائية ، ملح طعام ، وماء .

آلية التنفيذ:

- ثبت طرفي السلكين (أ ، ب) في قاع الكأس الزجاجي ، بحيث يفصلهما مسافة قدرها 0.5 سم كما في الشكل رقم (1 : 1)
- ضع كمية كافية من ملح الطعام بين السلكين .
- صل طرف السلك (أ) بأحد أقطاب البطاريات ، وطرف السلك (ب) بأحد أطراف الجرس الكهربائي .
- صل القطب الآخر للبطاريات الجافة بالطرف الآخر للجرس الكهربائي كما بالشكل رقم (1 : 1) ماذا تلاحظ؟
- ضع قطرات من الماء في القمع (بدلاً من المطر) لتتنزل على الملح . ماذا تلاحظ؟
- لماذا استخدمنا الملح في هذه التجربة؟
- لماذا دق الجرس عند نزول الماء؟
- أين تشاهد أجهزة تعمل بهذه الآلية؟



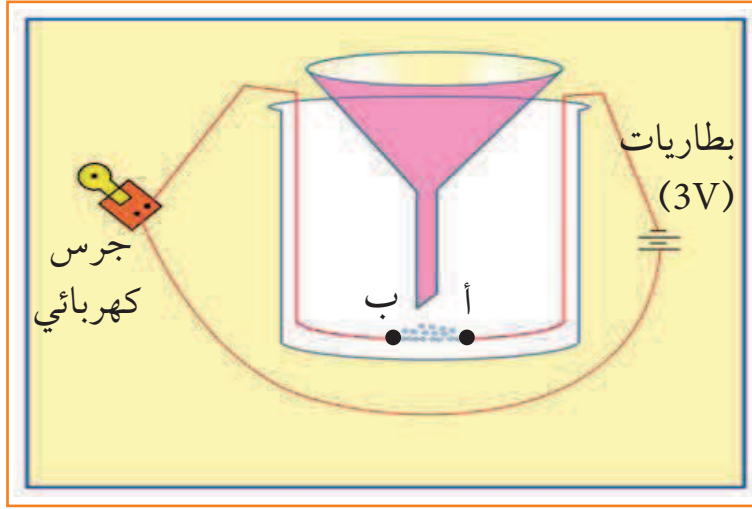

الشكل (1:1)

اكتب ملاحظتك في التقرير الآتي:
ملاحظة تجربة:

إنه في يوم الموافق قمت
أنا الطالب من الصف
بتجربة وبعد تنفيذ كافة الخطوات المطلوبة تعرفت أن:
١-
٢-
٣-

- كيف يمكنك استغلال الفكرة السابقة في مشروع من انتاجك؟
- أين يجب أن نضع الجهاز والجرس إن كنت ترغب بمعرفة وقت نزول المطر؟



لعلك لاحظت أن الجرس يدق نتيجة إغلاق الدارة الكهربائية بواسطة المحلول الملحي ، أي أنه دق دون تدخل مباشر من أي أحد ، كيف يمكن استغلال هذا النظام في المنزل؟ يسمى هذا النظام نظام الاستشعار عن بعد ، الذي يمكننا من الاحساس بالظروف والعوامل الخارجية البعيدة بواسطة تقنيات حديثة ، ومن الممكن إبداء رد فعل تجاه هذه الظروف والعوامل ، ولكن ما أبرز مكونات هذا النظام؟ وكيف يمكنه الاحساس بهذه الظروف؟

المجسات حواس الدارات



• قرنا الاستشعار في الحيوان: امتدادان رقيقان يخرجان من الرأس، في بعض الحشرات كالصراصير ويقومان بوظيفتي الشم واللمس.

يعتمد الإنسان على الحواس الخمس لاستقبال المعلومات والبيانات المتعلقة بالأشياء المختلفة من حوله . وبالمقابل فإن الدارات الإلكترونية تعتمد على المجسات للقيام بهذه العملية . يمكنك أن تعتبر المجسات بمثابة الحواس الخمس للدارات الإلكترونية .

المجس (Sensor):

هو أداة إلكترونية يمكنها استشعار الظروف والمؤثرات المحيطة بها ، وإرسال إشارات كهربائية قابلة للقراءة . يكاد لا يخلو جهاز إلكتروني من المجسات ، بدءاً من شاشة اللمس في الهاتف المحمول إلى الباب الكهربائي الذي يفتح نتيجة اقترابك منه .



أنواع مختلفة من المجسات





أول مجس حراري (ثيرموستات)

عرفت المجسات بعدة أشكال ، ويعد المنظم الحراري (الثيرموستات) أول مجس وصل إلى السوق وكان ذلك في عام ١٨٨٣ م. عرفت أجهزة الاستشعار الحديثة وخاصة المعتمدة على تقنية الأشعة تحت الحمراء في أواخر سنة ١٩٤٠ م.

ولكن عند السؤال عن مخترع أول مجس ، فإن الإجابة

تعتمد على نوع هذا المجس ، فإن كان الحديث عن أول منظم للحرارة (ثيرموستات) فإن الحديث يقودنا إلى قصة الصدفة واختراع الثيرموستات حيث كان "جون ألبي سبنسر" يعمل خفياً نظامياً ليلياً في ورشة ماكينات نجارة عندما خطرت له الفكرة الأصلية التي بنى عليها منظم الحرارة "الثيرموستات" ، وكان عمله الأساسي تغذية النار اللازمة لحجرة المحركات بالوقود ، وفي بداية الأمر كان يحسب أن هذا العمل مضمّن ، إذ كان اللهب يلتهم الوقود بسرعة ، وكان لا يجرؤ على الابتعاد عن الفرن خوفاً من أن ينسى تغذيتها في الوقت المناسب . وذات مساء لاحظ أن باب الفرن ، وهو عبارة عن غطاء مستدير في أعلى غرفة النار ، بدأ يصدر صوتاً (يطقطق) أحيانا بصوت مرتفع ، ولاحظ أن الصوت يصدر عندما يسخن الفرن بعد إيقاده بمدة ، ثم يتوقف سماع الصوت عندما يبدأ الفرن بالبرودة .

ياله من أمر عجيب ! سأل "سبنسر" نفسه : يا ترى ما سبب هذا؟! للإجابة على هذا التساؤل ، كان لابد عليه أن يلازم الفرن بعد أن أوقده ، وألا يغادر حجرة المحركات رغم جوها الحار ، وأخذ يراقب الفرن ليعرف حل - لغز باب الفرن ، الذي يصدر هذا الصوت (الطقطقة) . وسرعان ما عرف السبب وأخذ يضحك لأن حل اللغز كان بسيطاً . فعندما ترتفع درجة حرارة الجزء الأوسط من باب الفرن المستدير بأسرع مما ترتفع في حافته ، يتمدد هذا الجزء بفعل الحرارة قبل تمدد الحافة ، وعندئذ ينكمش الباب كله من الشج الذي يسببه هذا التمدد . وهذا ما سبب الصوت الأول . ويحدث العكس تماما عندما تأخذ النار في الخمود ، إذ تنخفض درجة حرارة الجزء المنكمش من باب الفرن ، ويقل تمدده ويقل الشد عليه تبعاً لذلك ، فيصدر نفس الصوت مرة أخرى أثناء استواء هذا الانكماش الذي سببته الحرارة والرجوع إلى الحالة الأولى . وهنا بدا لسبنسر أن هناك منفعة عملية لما عرفه في ورشة ماكينات النجارة عن باب الفرن ، وهو أن قطعة من المعدن يمكن أن تتغير في الشكل والوضع في أحوال معينة ، فأخذ يفكر "لماذا لا أستعمل قرصاً معدنياً لإطلاق التيار الكهربائي وقطعه؟".

إن أي قطعة من المعدن تنحني عندما تسخن فتقطع التيار الكهربائي . وبدا هذا سهلاً ميسوراً ، غير أنه اكتشف بعد ذلك أن تنفيذه صعب ، وقضى "سبنسر" عشر سنوات قبل أن يتمكن من استكمال منظم الحرارة الذي ابتكره في عام ١٩٢٥ م.





تصنف المجسات اعتماداً على التطبيقات التي تستخدم فيها، ومنها:

١- المجسات الضوئية:

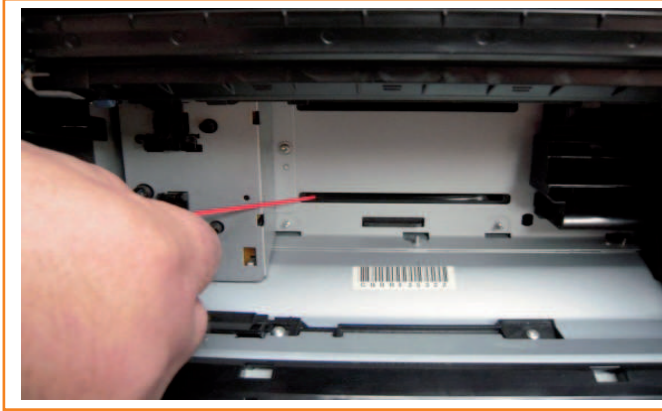

هل حدث وتعثر الورق في الطابعة لديك؟ أو انتهى الورق من الطابعة؟ هل لاحظت الإشارة التي تظهر على الطابعة؟ والتي تفيد بمكان تعثر الورق أو تفيد بنفاذ الورق، هل سألت نفسك كيف تستشعر الطابعة مكان تعثر الورق أو نفاذه؟ إن الجهاز الذي يقوم بهذه المهمة هي مجسات تتأثر بالضوء الساقط

عليها وتحوله إلى إشارة كهربائية يمكن قراءتها، وإبداء رد فعل تجاهها، وكثيراً ما نشاهد هذا النوع من المجسات في وحدات الإضاءة الاحتياطية، ويستخدم أيضاً في الآلات المكتبية لاستشعار وجود الورق ومكان تعثره في الطابعات وماكنات التصوير.

٢- مجسات اللمس:



هل خطر ببالك يوماً ما الذي يحدث عندما تضغط على أيقونة على شاشة اللمس في هاتفك؟ كيف يستشعر الهاتف أنك ضغطت على هذه الأيقونة؟ لا بد أن شاشات اللمس مزودة بمجسات تتأثر بتعرضها للقوة الفيزيائية الناشئة عن اللمس وتسمى مجسات اللمس.

٣- مجسات الأشعة تحت الحمراء:

يتم استخدام جهاز التحكم عن بعد في التلفاز للتنقل بين القنوات. فكيف تنتقل الإشارة من جهاز التحكم إلى التلفاز؟ وما هذه الإشارة؟



يحتوي جهاز التحكم عن بعد على باعث للأشعة تحت الحمراء، أما جهاز التلفاز فهو مزود بمجسات الأشعة تحت الحمراء، وهذه المجسات قادرة على استقبال الأشعة الصادرة



عن جهاز التحكم وتحويلها إلى اشارات كهربائية يتم ترجمتها إلى أوامر تشغيلية وتنفيذية ، كما أن هذا النوع من المجسات قادر أيضاً على رصد الحركة ، لذا فإنها تستخدم بكثرة في كاميرات المراقبة وأنظمة الإنذار ، كما تستخدم في التحكم بفتح وإغلاق البوابات الإلكترونية .

٤- المجسات الصوتية:



يتأثر هذا النوع من المجسات بالموجات الصوتية، ويعد الميكروفون أبرز تطبيق لهذا النوع من المجسات، كما تستخدم هذه المجسات في أجهزة الهواتف المتنقلة الحديثة .

٥- المجسات الحرارية:



هل لاحظت أنه عندما تصل درجة الحرارة إلى درجة معينة في سخان الماء الكهربائي يتوقف عن التسخين؟ كيف يمكن لهذا السخان أن يقرأ درجة الحرارة التي وصل إليها الماء ويتمكن من إعطاء أمر بوقف عملية التسخين؟ يسمى الجهاز الذي يقوم بقراءة درجة الحرارة وإبداء الأوامر بناءً على هذه القراءات بالمجس الحراري، وهذه المجسات تقوم باستشعار درجة حرارة الوسط المحيط ومن ثم تحويلها إلى كميات كهربائية مكافئة، وكثيراً ما نشاهد هذا النوع من المجسات في أنظمة التدفئة الذكية .

٦- مجسات الأمواج فوق الصوتية:

تزود السيارات الحديثة بنظام يمكنها من معرفة بعدها عن العوائق في حالة الرجوع الى الخلف، تقوم هذه التقنية على نوع من المجسات يصدر أمواجاً بترددات عالية، تسمى الأمواج



فوق الصوتية ويتم استقبالها في حال ارتدادها نتيجة لوجود عوائق، فيستطيع بذلك معرفة بعد هذه العوائق عن السيارة.



نشاط ٢:١:١ دائرة غياب الضوء

الأدوات اللازمة:

- مقاومات (330 أوم، 100 كيلو أوم)، 1 كيلو أوم.
- ترانزستور BC547.
- مجس ضوئي (LDR).
- ثنائي باعث للضوء LED.
- بطارية 9 فولت.

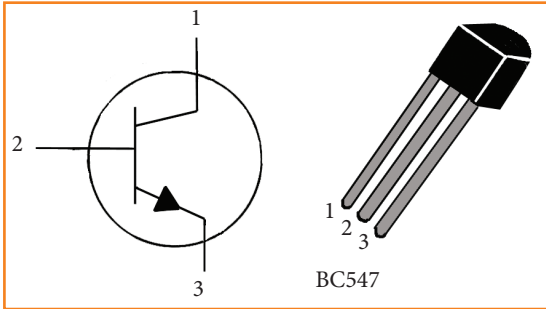

الشكل (1 : 2) رسم توضيح للترانزستور
(T1) BC547

آلية التنفيذ:

- قم بوصل الدارة الكهربائية كما في الشكل (1:3).
- قم بتغطية المجس الضوئي (LDR) باستخدام اليد.
- راقب ماذا يحدث للثنائي الباعث للضوء (LED).

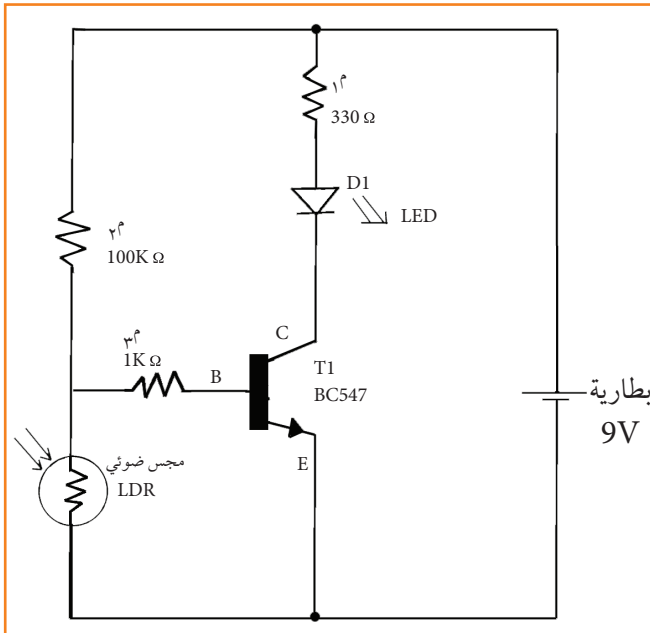

الشكل (1 : 3)





الترانزستور BC547 أو BC548.
يستخدم الترانزستور في الدارة
الالكترونية كمفتاح أو مضخم للجهد الكهربائي،
في هذه الدارة سيقوم الترانزستور BC547
بوظيفة مفتاح حيث يغلق عندما يكون الجهد
على الرجل B أكبر من الجهد على الرجل E،
بفرق جهد يزيد عن 0.7 فولت.



- كيف تعمل الدارة ولماذا تضيء لمبة الإشارة عند التعيين على المجس الضوئي؟
- ما وظيفة الترانزستور في الدارة السابقة؟
- كيف يمكننا عكس طريقة عمل الدارة السابقة؟

أكتب ملاحظتك في التقرير الآتي:

إنه في يوم..... الموافق..... قمت
أنا الطالب..... من الصف.....
بتجربة..... وبعد تنفيذ كافة الخطوات المطلوبة تعرفت أن:

..... ١-

..... ٢-

..... ٣-





- ١- ما المقصود بنظام الاستشعار عن بعد؟
- ٢- ما هي أبرز مكونات نظام الاستشعار عن بعد؟ وكيف يعمل؟
- ٣- عدد خمسة من الأجهزة البيتية التي تدخل المجسات بشكل أساسي في عملها؟
- ٤- وضح المبدأ الذي يقوم عليه نظام الاستشعار مقارنة مع نظام الاحساس في جسم الإنسان؟



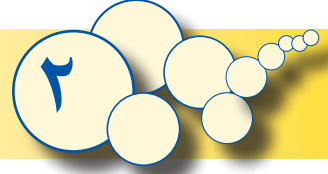

تعرفنا في الدرس السابق إلى مفهوم الاستشعار عن بعد، وتعرفنا إلى أبرز مكوناته، كيف يعمل هذا النظام؟ وكيف يتم بناء نظام الاستشعار عن بعد؟ وهل بإمكاننا بناءه واستخدامه للتحكم بجهاز معين مثلاً؟

مبدأ عمل أنظمة الاستشعار عن بعد:



إن فكرة عمل المجسات مستوحاة من عمل حواس الإنسان، لذا فإن مبدأ عمل هذه المجسات يشبه إلى حد كبير مبدأ عمل الحواس الخمس، فلها وحدة إدخال تقوم بإدخال البيانات التي تستقبلها، ثم تقوم بمعالجتها ومن ثم إخراجها من خلال وحدة إخراج خاصة عادة ما تكون متصلة بأجهزة أخرى تتولى رد الفعل، وهذا ما يحدث عند إحساسنا بواسطة الحواس، فإن الإشارة تنتقل للدماغ الذي يحول هذه الإشارات إلى إشارات مقروءة. والمخطط بالأسفل يوضح مبدأ عملية الإحساس.

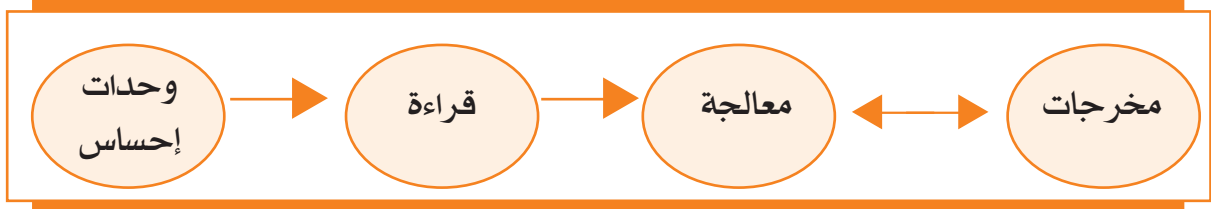

المواد والأدوات اللازمة:

- لوحة التجارب .
- مقاومة حرارية من نوع NTC 220 أوم .
- مقاومات كهربائية ثابتة (1 كيلو أوم عدد 2) .
- ترانزستور (BC548) أو (BC547) .
- جرس 3 فولت .
- ثنائي زينر 4.7 فولت .
- بطارية 9 فولت .
- مصدر حرارة .



المقاومة الحرارية:

تختلف المقاومة الحرارية عن المقاومة الكهربائية، فقيمتها لا تتغير بتغير الجهد الكهربائي، وإنما بتغير درجة حرارتها، ويرمز لها بالرمز .

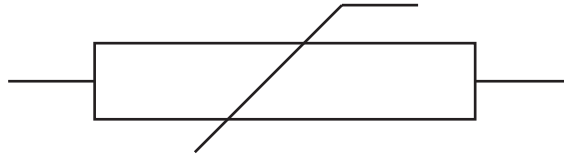

ثنائي زينر:

هو نوع خاص من الثنائيات، له قيمة جهد ثابتة تسمى جهد زينر، ويسمح بمرور التيار بالاتجاه المعاكس عندما تتعدى قيمة فرق الجهد على أطرافه جهد زينر المحدد.

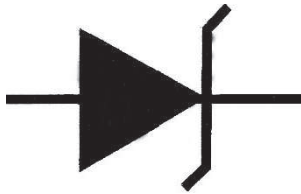

(رمز ثنائي زينر)

للبحث:

ابحث في خواص ثنائي زينر.



- وبعد أن تعرفت على الأدوات الإلكترونية التي ستستخدمها في بناء الدارة الإلكترونية:
- صل الدارة كما في الشكل الآتي باستخدام لوحة التجارب .
 - قم بتقريب لهب معين وقربه من المقاومة الحرارية لمدة لا تقل عن ١٠ ثواني وراقب ماذا يحصل .

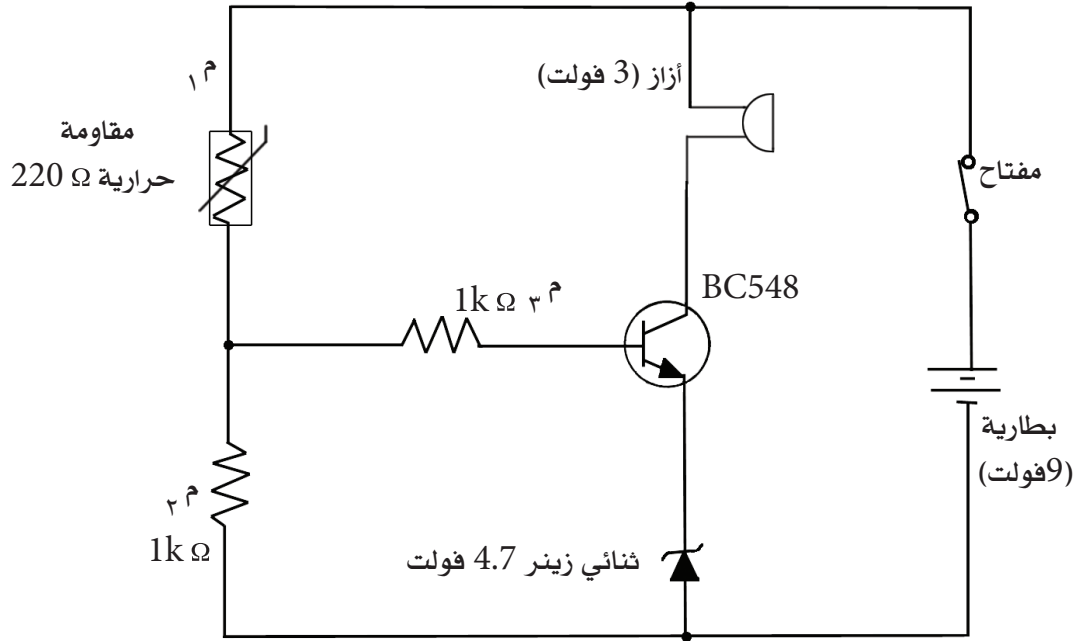

أكتب ملاحظتك في التقرير الآتي:

إنه في يوم الموافق قمت
 أنا الطالب من الصف
 بتجربة وبعد تنفيذ كافة الخطوات المطلوبة تعرفت أن:

- ١-
- ٢-
- ٣-

أنظمة التنبيه من الحرائق:



هل سمعت يوماً بأنظمة التنبيه من الحرائق؟ هل شاهدتها؟ هل شاهدت تلك العلب الدائرية المنتشرة على سقف الغرف والقاعات الكبيرة في المصانع والمؤسسات الكبيرة؟ هل تعرف ما بداخل هذه العلب؟ وكيف تعمل؟





أنظمة التنبيه من الحرائق : هي أجهزة تقوم باستشعار بوادر الحرائق من الدخان والحرارة الزائدة وتحويلها، الى اشارات سمعية او مرئية لتخبر الإنسان ببداية حريق حتى يتعامل معه في مراحل المبكرة .



مجس حرارة

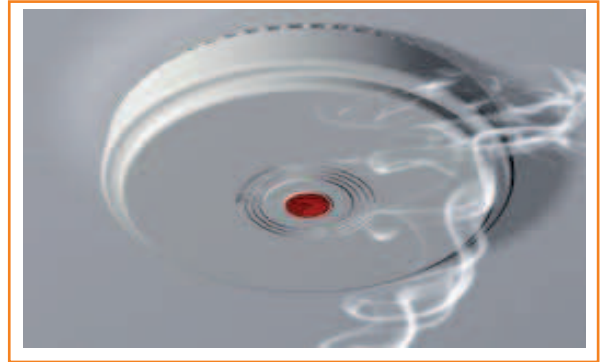

مجس دخان

نشاط ٢:١ المروحة الأوتوماتيكية (Auto Fan)

الأدوات اللازمة:

- لوحة التجارب .
- مجس الحرارة LM35 .
- ترانزستور متعدد الأهداف (BC548) أو (BC547) .
- محرك بسيط (من الممكن الحصول عليه من أي مسجل تالف) .
- شفرة مروحة من الكرتون المقوى .
- بطارية 9 فولت .
- مقاومات ثابتة (10 أوم ، 2.2 كيلو أوم ، 160 أوم ، 1 كيلو أوم) .



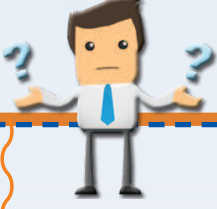

- ١- ما المقصود بالنظام؟ ثم أذكر أبرز مكونات نظام الاستشعار عن بعد. وكيف تعمل هذه المكونات؟
- ٢- اذكر أربعة أنظمة من بيئتك المحيطة، وقم بإعداد جدول بمدخلات النظام والعمليات التي تتم ومخرجات النظام.
- ٣- ما وظيفة الترانزستور في دارتي نظام استشعار الحرارة والمروحة الأوتوماتيكية السابقتين؟
- ٤- كيف يعمل مجس درجة الحرارة على التحكم بتشغيل المروحة؟
- ٥- فكر بتطوير الدارة الواردة في النشاط ١: ٢: ٢ وتوظيفها في تطبيق حياتي.



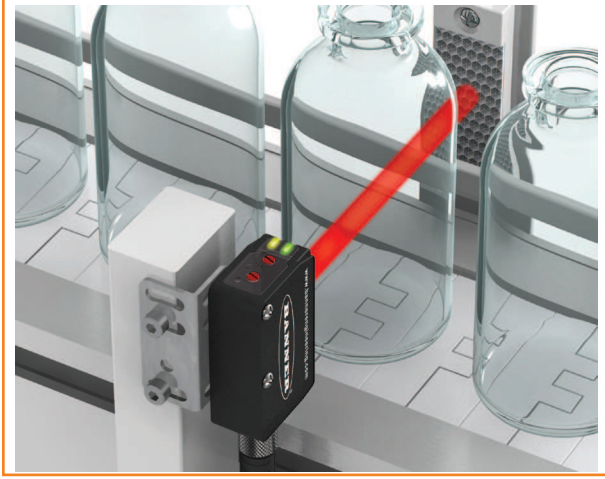
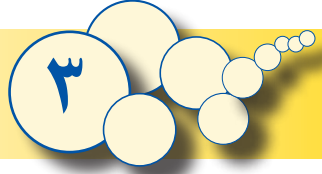

نظام استشعار القارورات الزجاجية على خط الإنتاج

لقد تعرفت على مفهوم النظام ونظام الاستشعار، وتعرفت على مجموعة من أنظمة الاستشعار عن بعد، وبعض التطبيقات لهذه الأنظمة، حيث يمكن توظيف جميع دارات الاستشعار، التي تعلمتها في أنظمة استشعار تدخل في الكثير من الأنشطة الحياتية. ويعدّ قطاع الصناعة من أبرز القطاعات التي تدخل فيها أنظمة الاستشعار، التي صارت تميز مصنعا عن آخر، في مدى استخدامه لتقنيات الاستشعار، وباتت علامة جودة تدل على

تطور هذه المصانع ومواكبتها للتكنولوجيا الحديثة، خاصة بعد دخول أنظمة الاستشعار القائمة على الإشعاع، الأمر الذي أضفى نقلة نوعية في أتمتة الآلات والماكنات الصناعية؛ فباتت هذه الآلات تعمل تلقائياً كروبوتات تمت برمجتها مسبقاً لأداء مهمة معينة.

بناء نظام تحكم عن طريق الأشعة:

نشاط: ١:٣

الأدوات اللازمة:

- مرسل الأشعة تحت الحمراء (IR - LED)
- مجس أشعة تحت حمراء .
- مرحل 6 فولت (Relay) .
- ثنائي (N4007) .
- مقاومات ثابتة (220 أوم، 1 كيلو أوم) .
- محول كهربائي (12V 300mA) .
- محرك تيار ثابت 12V .
- ترانزستور BC547 .
- مقاومة متغيرة 100 كيلو أوم .
- منظم فرق الجهد (7805) .





مرسل أشعة تحت حمراء

مرسل الأشعة تحت الحمراء (IR - LED):

نوع خاص من الثنائيات الضوئية الباعثة، والتي ترسل أشعة تحت حمراء بطول موجي يصل إلى ٧٦٠ نانوميتر. وعندما تقابل هذه المرسلات بمستقبلات شبيهة، فإنها تكوّن نظام استشعار يستخدم في الكثير من العمليات الصناعية .

المرحل (Relay):

أداة كهرومغناطيسية، تحتاج للتيار الكهربائي لتوليد مجال مغناطيسي كافٍ لجذب نقاط تلامس

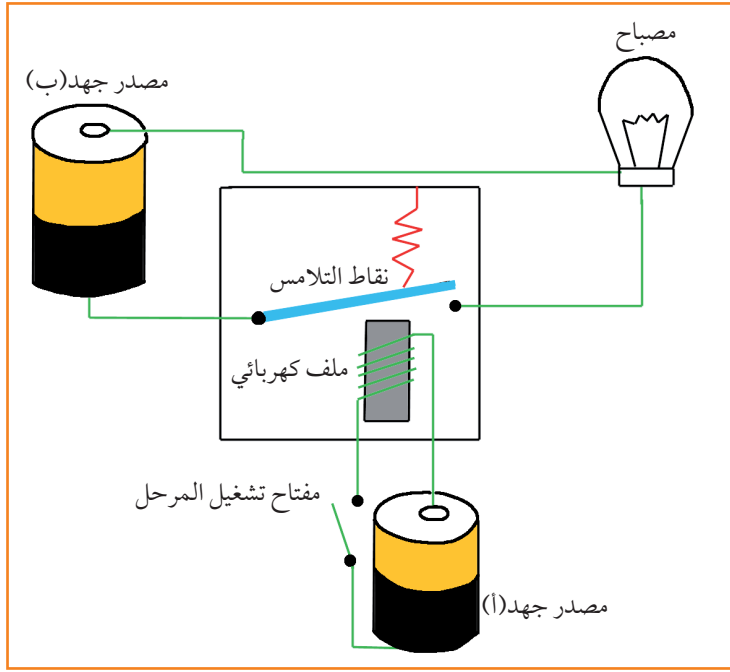

مبدأ عمل المرحل

صفائح حديدية، فيعمل كما لو كان مفتاحاً كهربائياً.

ويتكون المرحل من ملف كهربائي حول قضيب من الحديد، بالإضافة إلى نقطة أو مجموعة من النقاط الكهربائية (التلامسات) التي تغلق أو تفتح الدارة. والدارة في الشكل المجاور توضح مبدأ عمل المرحل. يعد العزل الكهربائي من أهم مزايا المرحل، حيث يعمل على الربط بين الدارات الكهربائية المختلفة في فرق الجهد.



Photo Diode

مجس الأشعة تحت الحمراء :

نوع خاص من الثنائيات يسمح بمرور التيار عند سقوط الأشعة تحت الحمراء عليه .

للبحث:

ابحث في شبكة الإنترنت عن مزايا المرحلات واستخداماتها وحضّر عرضاً محوسباً حول هذا الموضوع .



بعد أن تعرفت على الأدوات الإلكترونية التي سنستخدمها في هذا النشاط، ركب الدارة الإلكترونية الآتية مع زملائك، وبمساعدة معلمك كما في الشكل الآتي :

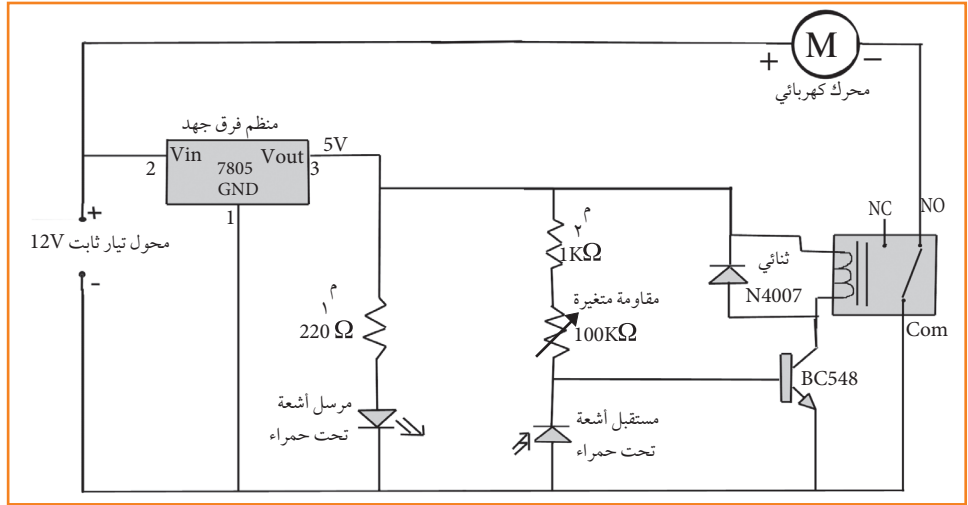

ضع حاجزاً (قطعة ورق مثلاً) بين مرسل الأشعة تحت الحمراء والمجس . ماذا تلاحظ؟
لماذا يدور المحرك؟
ما وظيفة المرحل في الدارة؟

أكتب ملاحظاتي في التقرير الآتي:

إنه في يوم..... الموافق..... قمت
أنا الطالب..... من الصف.....
بتجربة..... وبعد تنفيذ كافة الخطوات المطلوبة تعرفت أن:
١-
٢-
٣-

اقترح تطبيقاً عملياً لفكرة الدارة السابقة . وأين يمكن أن تستخدمها في حياتك؟

نشاط بيتي



● باستخدام واحدٍ من المجسات التي تعرفت عليها، صمم نظام استشعار ووظفه في تطبيق يخدمك في حياتك اليومية.





للمجسات تطبيقات كثيرة جداً ومتنوعة؛ فلها صلة وثيقة في توفير بيئة عالية الرفاهية وموفرة للوقت والطاقة، كما أن لها أثراً في حل الكثير من المشكلات الحياتية وتقديم التسهيلات الطبية، ولا يمكن أن نتغاضى عن دور المجسات في وسائل الأمن والسلامة.



كما ذكرنا سابقاً، فإن المجسات تشكل أبرز أنظمة القطاع الصناعي، فلا يكاد



مصنع أو آلة تخلو من أحد أنواع هذه المجسات، وتعدّ خطوط الإنتاج وعمليات التغليف أبرز تطبيقات هذه المجسات في المصانع والشركات، وعادة ما تكون المصانع مزودة بنظام حماية خاص، ويمثل النشاط (١:٣:١) نموذجاً مصغراً لناقل على خط إنتاج يقوم برصد السلعة، وعند مرورها بين طرفي الثنائيين يقوم المجس بإرسال

إشارة إلى المحرك ليتحرك، حتى يقوم بسحب السلعة على الناقل ووضعها بمكانها.



أثرت الثورة الصناعية في تغيير تفاصيل مجريات العملية الإنتاجية، فانتقلت من الصناعة اليدوية التقليدية إلى الصناعة الأتوماتيكية. فما السبب في هذا التطور الهائل؟ وماذا يكمن وراءه؟

يتكون المصنع من عدة وحدات صغيرة تقوم كل منها بمهمة معينة، حيث تكون عمليات هذه الوحدات متتابعة ومتسلسلة، تسمى خطوط الإنتاج. ويتألف خط الإنتاج من عدة أذرع آلية ذكية تقوم بأداء جميع هذه المهمات بسرعة ودقة متناهيتين وعلى أكمل وجه. وهذا ما يعرف بالأتمتة الصناعية. فما الأتمتة الصناعية؟ وما علاقتها بالاستشعار؟



كثير منا ما زال يجهل مفهوم التحكم الصناعي ، الذي يكافئه في المعنى مفهوم الأتمتة الصناعية . وكثير منا أيضاً بمجرد أن يسمع هذا التعبير ، يتخيل على الفور مصنعاً كبيراً فيه آلاف المعدات الثقيلة التي تزن أطناناً . أو خط إنتاج طويل يرى أوله ولا يرى آخره . فماذا نقصد بهذا المفهوم؟

جاء مفهوم الأتمتة كتعريب لكلمة Automation والأتمتة الصناعية أو التحكم الصناعي تشكل أحد محاور نظام الأتمتة .

لنفترض أن لدينا خط إنتاج لصنع البسكويت ، سيتألف هذا الخط مثلاً من : خلاط ، أنابيب مضخات للعجين ، قوالب ، آلية للتقطيع ، سير متحرك ، فرن ، أدوات التغليف . . . الخ . فإن كان هناك شخص يدخل المواد ، في الخلاط ثم يقوم بتشغيله لمدة معينة ثم يوقفه ويخرج منه المواد ، فلا يوجد تحكم صناعي أو أتمتة ، بينما إن كان هناك مجس يتحسس إدخال المواد ، فيخبر دائرة إلكترونية تقوم بتوصيل الطاقة إلى محرك الخلاط ، وتشغل مؤقتاً زمنياً يفصل الطاقة عن الخلاط بعد مدة معينة ، فإنه يكون لدينا ما يسمى بالتحكم الصناعي . كذلك ، يمكن أن تشغل الدارة محركات ضخ العجين بشكل آلي بعد توقف الخلاط ، وتنقل العجين باتجاه القوالب التي تتحرك وفقاً لترتيب زمني متوافق مع سرعة ضخ العجين ، وعندها يتحرك السير لينقل القوالب ويدخلها في الفرن ، الذي بدوره يكون مضبوطاً عند درجة حرارة معينة بواسطة مجسات حرارية ترسل معلومات إلى دائرة التحكم بالفرن ، والتي بدورها تتحكم بتشغيل وإيقاف وسائل التسخين (أو صمامات الوقود الغازي أو السائل) وهكذا . . . ويمكن أن تكون دارات التحكم هذه عبارة عن دائرة مركزية واحدة ، أو مجموعة من الدارات المتفرقة ، التي يمكن بدورها أن تكون متصلة ببعضها بعضاً ، ومحكومة من قبل دائرة مركزية أو جهاز حاسوب .



أسئلة الدرس:

- 1- لماذا تعد المجسات من أبرز مقومات أنظمة التحكم الصناعي؟
- 2- ماذا نعني بنظام مؤتمت؟ وهل يمكن أتمتة أي نظام تقليدي؟ وكيف؟
- 3- كيف حلت المجسات مكان الإنسان في عمليات الأتمتة الصناعية؟
- 4- بناء على نشاط رقم (١:٣:١)، كيف يمكننا توظيف هذا النشاط في بناء خط إنتاج ، باستخدام مجموعة من المجسات التي درستها قم بتصميم خط إنتاج لتعبئة علب العصير من فئة ٣٣٠ مل وتغليفه (مستخدماً المخطط الانسيابي)؟





١ . ضع إشارة (✓) أمام العبارة الصحيحة وإشارة (X) امام العبارة الخاطئة فيما يلي :

- تعتبر المجسات وحدات الإدخال لأنظمة الاستشعار عن بعد .
- تعتبر الترانزستورات أهم أجزاء نظام الاستشعار والتحكم عن بعد .
- يقوم المجس باستشعار المؤثر الخارجي وتحليل البيانات وإبداء رد الفعل المناسب .
- أحدثت مجسات الأشعة تحت الحمراء نقلة نوعية في تكنولوجيا الاستشعار والتحكم عن بعد .

٢ . بين باستخدام مخططات تفصيلية أوجه الشبه بين نظام الاحساس في جسم الإنسان ونظام الاستشعار عن بعد .

٣ . ضع دائرة حول رمز الإجابة الصحيحة فيما يأتي :

- ١- أحد الأجهزة الآتية لا يحتوي على نظام تحكم آلي :
- أ- الإشارة الضوئية
 - ب- الدراجة النارية
 - ج- آلة غسيل الملابس الأوتوماتيكية
 - د- الأبواب الإلكترونية

٢- إن أفضل الأنظمة الأمنية للأبواب الإلكترونية استخدام :

- أ- أنظمة البطاقات الأمنية
- ب- نظام التعريف بواسطة قزحية العين
- ج- عدة أقفال
- د- نظام الاستشعار بواسطة الأشعة تحت الحمراء

٣- عنصر كهربائي يوفر ما يسمى بالعزل الكهربائي :

- أ- المرحل
- ب- الثنائي
- ج- الترانزستور
- د- المجس



٤- أحد فروع علوم الهندسة الذي يهتم بتصميم عمليات التحكم الصناعي :
أ- البرمجة
ب- هندسة الحاسوب
ج- الأتمتة الصناعية
د- أ+ ج

٥- من أنواع المجسات المستخدمة في كاميرات المراقبة :
أ- مجسات اللمس
ب- المجسات الحرارية
ج- مجسات الحركة
د- أ+ ج

٤ . وضح أهمية ثنائي زينر الذي تم استخدامه في نشاط ١ : ٢ : ١ .

٥ . علل :
أ- يعد المرحل من أهم عناصر الدارات الكهربائية عامة وأنظمة الاستشعار خاصة .
ب- يعد علم الاستشعار عن بعد من أهم علوم التكنولوجيا الحديثة .



الوحدة

٢



نـفـكـر
بـالـتـكـنـوـلـوـجـيـا

يعتبر علم الرجل الآلي (الروبوت) أحد فروع الهندسة الحديثة، والذي يدمج في تطبيقه ثلاثة قطاعات، وهي: التصميم والتصنيع والتشغيل. ويدخل في علم الروبوت عدة تخصصات هندسية وعلمية هامة، مثل: الميكانيك والالكترونيات وعلوم الحاسوب والذكاء الاصطناعي والهندسة الحيوية وتكنولوجيا النانو الحديثة، وغيرها من التخصصات حسب المهمة التي يؤديها الروبوت.

سوف نتعرف خلال الوحدة إلى تاريخ علم الروبوت، وكيف بدأ؟ وما المبادئ الأساسية لعلم الروبوت؟



أهداف الوحدة :

- التعرف إلى تاريخ علم الروبوت ومبادئه الأساسية.
- بناء نظام روبوت بسيط.
- التمييز بين الآلات الصناعية والروبوت.

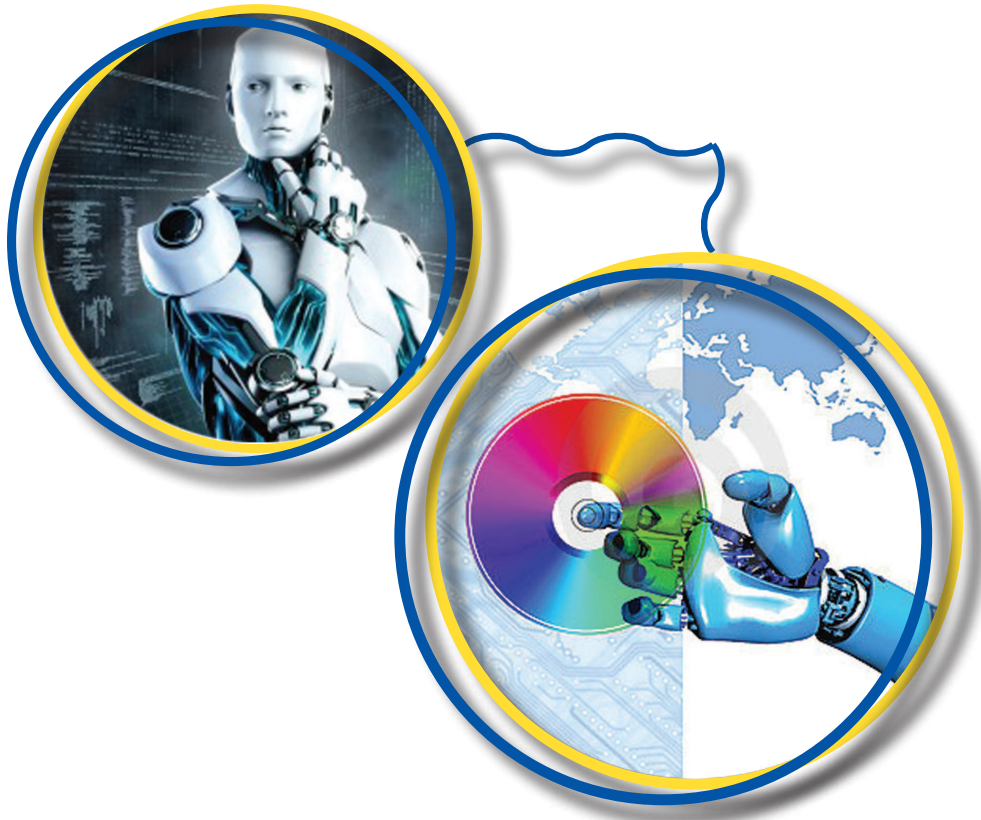

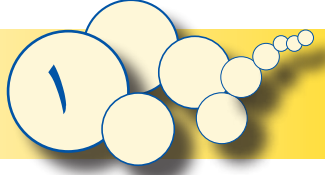

شهد العالم تسارعاً هائلاً في التقدم العلمي خلال العقود الأخيرة، حيث نشهد يومياً الكثير من التطورات في مجال التكنولوجيا، التي من ضمنها صناعة الروبوت. إن الأساس في صناعة الروبوت هو خدمة الإنسان وتسهيل حياته في كافة الظروف، فقد دخل غرف العمليات، وساهم في صناعة السيارات، كما سافر إلى الفضاء واكتشف الكواكب، ونزل إلى أعماق البحار للبحث والاكتشاف. وقد كان للخيال العلمي الأثر الأكبر في تطوير الروبوت، كيف كان ذلك؟

فيلم «أزمة حديثة»

نشاط: ١:٢



في المختبر

شاهد المقطع المختار من فيلم «أزمة حديثة» حول تطوير آلة تقديم الطعام الأوتوماتيكية، ومن ثم ابحث وزملاءك في شبكة الانترنت، وناقش النتائج مجيباً عن الاسئلة الآتية:



١- في اي عام تم إنتاج فيلم «أزمة حديثة»؟

٢- من هو بطل هذا الفيلم؟

٣- هل كان الروبوت معروفا حينها؟

الروبوت الاول:



ظهرت فكرة الروبوت عندما اختار الكاتب التشيكي كاريل كاييك الإنسان الآلي كأحد أبطال قصة كتبها عام ١٩٢٣م، حيث اخترع أناساً آليين لمساعدة البشر، إلا أنها تحولت ضد البشر وحكمت العالم.





العمل بالاجبار (السُّخرة) ، نظام

كان سائدا في اوروبا في العصور الوسطى،

يتمّ من خلاله إجبار العامل على العمل دون أجر.



هل تعلم:

يعتبر المهندس المسلم بديع الزمان

الجزري واحدا من عمالقة الهندسة في التاريخ، إذ ساهمت اختراعاته في فتح الباب لظهور كثير من الآلات التي لعبت دورا محوريا في الثورة الصناعية في أوروبا. حيث يعتبر من أوائل من فكروا ونجحوا في صنع الآلات ذاتية الحركة، والتي تعمل من دون قوة دفع بشرية. وعن دوره في مجال الإنسان الآلي، فقد صنع أول نسخة بدائية من الألعاب بصورة إنسان وهي عبارة عن فرقة موسيقية تطفو على سطح الماء ، و تصدر كل واحدة منها صوتاً موسيقياً ، وتعمل بوظيفة مبرمجة لها مسبقا، وقد صنع هذه الآلة خصيصا لتسليّة ضيوف البلاط الملكي في ديار بكر.



الذكاء الاصطناعي Artificial Intelligence:

أحد أفرع علوم الحاسوب، ويختص في إنتاج برمجيات محوسبة تحاكي القدرات الذهنية البشرية وأنماط عملها. ومن أهم هذه الخصائص القدرة على التعلم والاستنساخ ورد الفعل لأوضاع تتعرض لها الآلة خلال عملها.

وقد اشتقت كلمة روبوت من كلمة روباتا التشيكية التي تشير إلى العمل بالإجبار (السُّخرة). عمل مركز الابحاث في جامعة ستانفورد الامريكية منذ العام ١٩٦٦م حتى العام ١٩٧٢م على تنفيذ بحث حول إنتاج روبوت متحرك اطلقوا عليه اسم "شاكى". استطاع الروبوت ان يتصور البيئة المحيطة به، وأن يتقضى طبيعة المسار الذي يمشي به، كما نجح بنقل بعض الاغراض من مكان لآخر واعادة ترتيبها.



شاكى - أول رجل آلي في العالم

استخدم الروبوت الاول كاميرات الفيديو التي كانت تستخدم في التصوير التلفزيوني آنذاك، وتم السيطرة عليه بواسطة موجات الراديو. واستطاع الحاسوب البدائي الذي كان بداخله تنفيذ قرابة الربع مليون عملية حسابية في الثانية الواحدة، وبالرغم من محدودية أدائه، إلا انه تم تصنيفه كأول انسان الكتروني يستخدم الذكاء الاصطناعي في العالم، حيث أظهر للعيان الامكانيات التي يمكن للحاسوب توفيرها في هذا المجال. يعرض الروبوت الأول «شاكى» حاليا في متحف تاريخ الحاسوب في ولاية كاليفورنيا الامريكية.





لماذا نحتاج الى الرجل الآلي (الروبوت) ؟

للإجابة على هذا السؤال نفذ النشاط الآتي:

مهام الروبوت

نشاط: ٢:١:٢

تأمل الصور الآتية وناقش مع زملائك الاسئلة الآتية، وقدم تقريراً حول هذا الموضوع:

- ١- ما المهمة التي ينفذها الروبوت في الصور؟
- ٢- قارن بين اداء الإنسان واداء الروبوت لنفس المهمة، من حيث السرعة والدقة وكمية العمل المنجز؟
- ٣- كيف يسهل الروبوت حياة الإنسان وهل يحميه من المخاطر؟

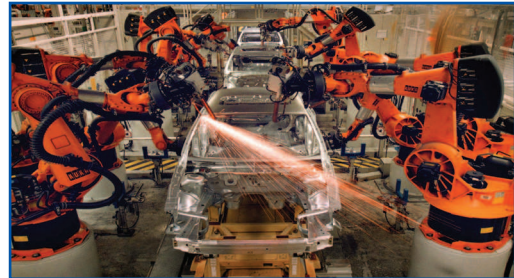
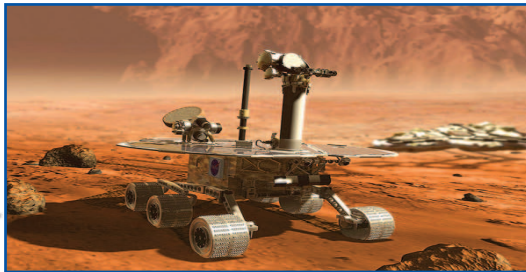

كانت المخاطر التي قد يواجهها الإنسان عند التعامل مع بعض المهمات الخطرة، وراء اختراع الروبوت كما كانت الحاجة الى اداء عمل ما بسرعة ودقة أكبر وجودة أعلى، من تلك التي يستطيع بني البشر توفيرها دافعاً آخر لهذا الاختراع.





يوجد انواع كثيرة ومتعددة للروبوت ، ولكن كيف يمكن ان نعطيه تعريفا ووصفا واضحا؟
اختر أكثر الكلمات التي تقنعك ، واكتب في المربع الأسفل تعريفك الخاص للروبوت : (يمكنك
إضافة اية كلمة تجدها مناسبة)



الرجل الآلي:

اطبع تعريفك الخاص للروبوت في رسالة بريد الكتروني وارسلها الى معلمك .

الروبوت : هو آلة ميكانيكية والكترونية محوسبة ، تمتلك الذكاء الاصطناعي ، وقادرة على اتخاذ القرار ، ويمكنها انجاز مهام يصعب على الإنسان تنفيذها .



للبحث:

ابحث في شبكة الانترنت عن فيلم يوضح دور الروبوت في حياتنا ، ومن ثم ارسل الرابط لمعلمك .





١- لماذا سعى الإنسان لإختراع الروبوت ، أذكر ثلاثة من فوائده؟

٢- كيف ساعد الروبوت في اكتشاف كواكب أخرى؟
أعط مثلا على ذلك .

٣- لماذا كان للروبوت الأول ثلاث عجلات؟
كيف تساعد العجلات الثلاث على الحركة؟



ان صناعة الروبوت هي امر معقد، ويحتاج الى مهارات عالية، ولكن يوجد مستويات عديدة للروبوت، فمن هذه الروبوتات تلك التي تستطيع تحليل المعلومات التي تردها من أدوات الاستشعار العديدة التي تحويها، ومنها ما هو قادر على تحليل ومعالجة الصور التي يلتقطها. وفي ابسط الحالات فإن الروبوت يحصل على معلومة واحدة، وينفذ بالمقابل امراً واحداً.



فكر! ما الفرق بين الآلة او الماكينة العادية والروبوت؟

للإجابة على السؤال السابق، تخيل آلة صناعية تعرفها (ماكينة تعبئة اي منتج غذائي على سبيل المثال)، ابحث عنها وشاهد طريقة عملها ثم أجب عما يلي :

- ١- هل تنفذ تلك الماكينة اكثر من مهمة بنفس الوقت؟
- ٢- هل تستقبل الماكينة معلومة من أية اداة استشعار (مجس) وعليها تنفيذ مهمة بالمقابل؟
- ٣- ماذا عن الروبوت، هل يستقبل معلومات من ادوات استشعار؟ وهل ينفذ مهمة بالمقابل؟

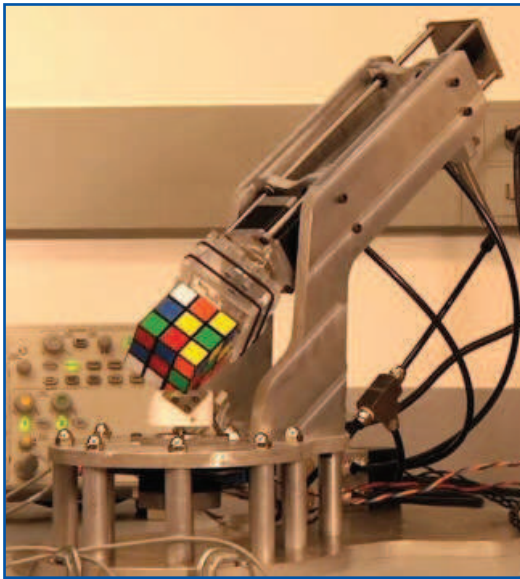

روبوت يحل لعبة المكعب السحري



ماكينة تقشير وتقطيع الموز



ناقش مع زملائك أجوبتك على الأسئلة أعلاه، وبمساعدة معلمك، اكتب الفرق بين الماكينة الصناعية العادية والروبوت .
حتى نفهم تماما الفرق بين الماكينة الصناعية و الروبوت ، سنقوم بالنشاط الآتي :

نشاط: ١:٢:٢ روبوت بسيط يستشعر الحواجز ويغير اتجاهه:

المواد والأدوات :

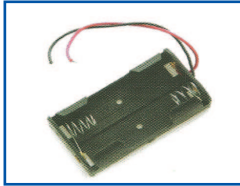

حاضنة بطاريات بلاستيكية
وبطاريتين 1.5v AA

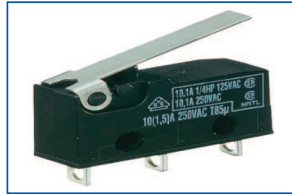

مفتاح مايكرو سويتش ثلاثي
القطبية/ عدد 2

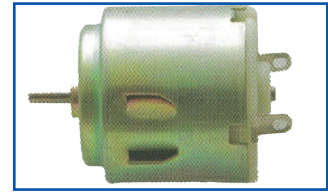

محرك تيار ثابت/ عدد ٢
(Dc Motor)



قطعة مبسطة من الالمنيوم
٣سم X ٨ سم وبسمك ٢ ملم



مشبك معدني كبير (للورق)



كاوي لحام وقصدير



ساعة قياس رقمية



لاصق بلاستيكي ساخن



خرز مثقوب عدد ثلاث

ملاحظة :

مفتاح مايكرو سويتش ثلاثي القطبية (Micro switche 3 Way or SPDT) ويوجد لهذا المفتاح ثلاث أرجل :

- مغلق بشكل عام NC : Normally Closed

- مفتوح بشكل عام No : Normally Open

- مشترك Com : Common



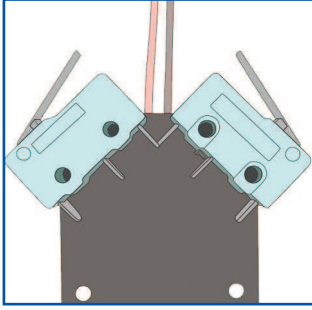

الشكل (1)

١ - ثبت مفاتيح الـ Micro switch بواسطة اللاصق البلاستيكي الساخن على حاضنة البطاريات من الخلف كما في الشكل (1)، ثم افحص بواسطة ساعة القياس أي الأرجل هي المغلقة بشكل عام NC واياها المفتوحة بشكل عام الـ NO واياها الرجل المشتركة الـ Common.

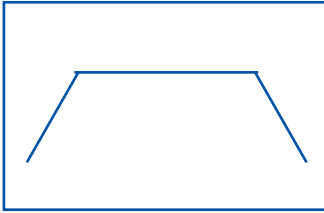

الشكل (2)

٢ - اثن قطعة الألمنيوم المبسطة بزواوية ٤٥ درجة من الجهتين كما بالشكل (2) ومن ثم ثبتها على قاعدة البطاريات باللاصق الساخن.

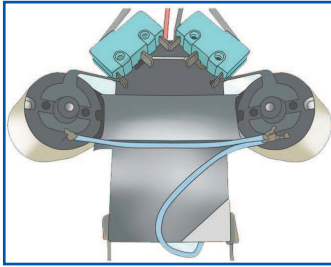

الشكل (3)

٣ - ثبت خرزة على عمود كل واحد من المحركين الاثنين، ثم قم بإلصاق المحركين على قطع الالمنيوم او الصاج المثني بزواوية ٤٥ درجة، كما في الشكل (3).

٤ - الحم بواسطة كاوي اللحام والقصدير النقاط الآتية:
- أنظر خارطة التوصيلات المرفقة في الشكل (5)

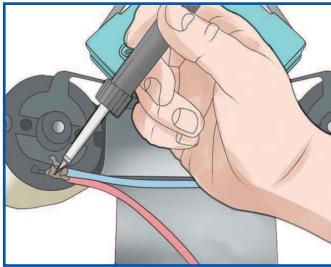

الشكل (4)

٤ . ١ الحم الرجل الـ NC في المفتاح الأول MS1 مع الرجل الـ NC في المفتاح الثاني MS2 كما بالشكل (3)
٤ . ٢ صل سلك مخرج البطارية السالب (الاسود) مع أحد أرجل الـ NC في احد المفتاحين عن طريق اللحام.

٤ . ٣ الحم الرجل الـ NO في المفتاح الأول MS1 مع الرجل الـ NO في المفتاح الثاني MS2 بواسطة سلك معدني كما بالشكل (3)

٤ . ٤ صل سلك مخرج البطارية الموجب (الاحمر) والحمه مع احدى أرجل الـ NO في احد المفتاحين.



٤ . ٥ صل رجل ال com في المفتاح الاول MS1 مع الرجل الموجب في المحرك الأول M1 بواسطة سلك معدني ، ثم الحمها .

٤ . ٦ صل رجل ال com في المفتاح الثاني MS2 مع الرجل السالب في المحرك الثاني M2 بواسطة سلك معدني ، ثم الحمها .

٤ . ٧ صل رجل السالب في المحرك الأول M1 والرجل الموجب في المحرك الثاني M2 بواسطة سلك معدني ، ثم الحمهما من الطرفين ، وبعدها صل سلكاً معدنياً والحمه بأحد الطرفين ، والحم طرف السلك مع القطعة المعدنية التي تجمع بين قطبي البطارتين في بيت البطاريات (الجهة المقابلة لجهة خروج السلكين) .

خارطة التوصيلات:

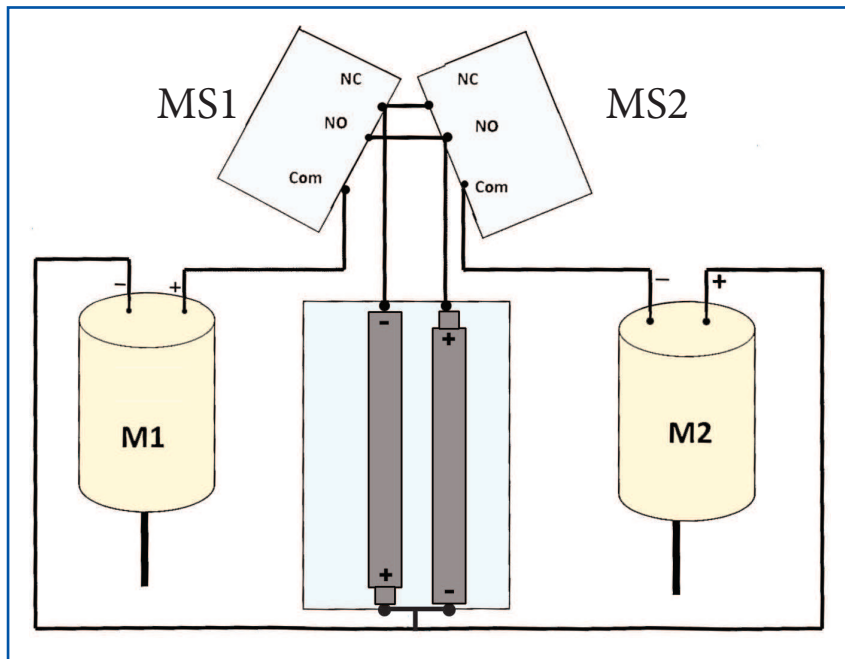

خارطة التوصيلات الشكل (5)

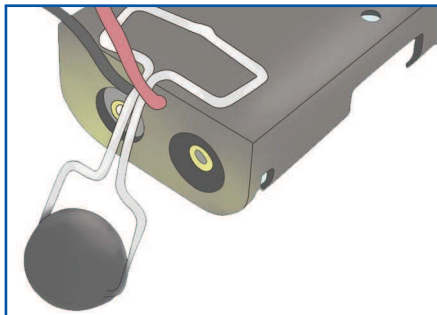

الشكل (6)

□ ٥- افتح مشبك الورق ، وادخل الخرزة الى وسطه ، ثم ثبته كما في الشكل رقم (6) بواسطة اللاصق البلاستيكي الساخن .



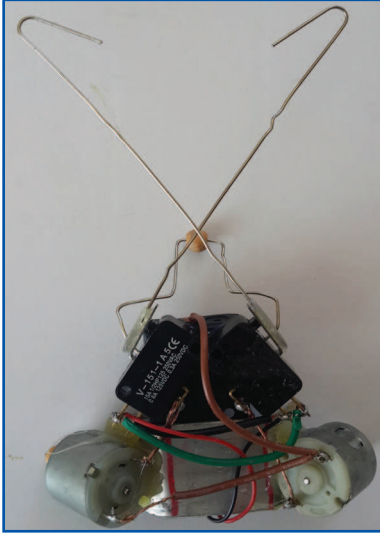

الشكل (7)

6- افتح المشبكين الآخرين ، وقم بإمالتهما كما بالشكل (7) ومن ثم تثبتهما على القطع المعدنية في المفتاحين M1 و M2 بواسطة اللاصق البلاستيكي الساخن .

7- ضع البطاريات مكانها ، ومن ثم اترك الروبوت يتجول على الارض ويصطدم بالجدران .

لتوضيح آلية بناء الروبوت في النشاط السابق شاهد الفيديو المرفق " الرجل الآلي "



ماذا تلاحظ؟

- بعد بناء الروبوت البسيط ، يمكنك الآن الاجابة عن الاسئلة الآتية :
- 1- ما هي المعلومة التي يستقبلها الروبوت الذي بنيته؟ ومن أين يحصل عليها؟
 - 2- هل يقوم الروبوت بتنفيذ مهمة متكررة ينفذها في زمان ومكان معروفين مسبقاً؟

فكر وناقش مع زملائك وبمساعدة معلمك:

كيف تمكن الروبوت الخاص بك من تغيير اتجاهه حين واجه حاجزاً امامه؟



إن ما يتميز به الروبوت عن الماكينة العادية هو امتلاكه القدرة على اتخاذ القرار حسب ظروف متغيرة ، أما الماكينة العادية فهي تنفذ المهام المبرمجة حسب الزمان والمكان المعروفين مسبقاً .





الروبوت الذي ركبته سابقاً لم يرمجه أحد لتخطي الحواجز في وقت محدد ومعروف ، أو في مكان متفق عليه مسبقاً ، بل هو يستشعر الحواجز امامه طيلة الوقت ، وينفذ عملية واحدة عند اصطدامه عشوائياً بأي حاجز .
تستطيع الروبوتات المركبة تنفيذ العديد من المهام حين تلقيها معلومات غير منتظمة وعشوائية من مصادر متعددة .



أسئلة الدرس:

- ١- ماذا نستفيد من الروبوت وأين يمكننا استخدامه؟
- ٢- هل يستطيع الروبوت استقبال أكثر من معلومة بنفس الوقت ومن اين يستقبل المعلومة؟
- ٣- فكّر ثم أجب بنعم او لا :
 - يستطيع الروبوت أن يحل أية مشكلة حتى لو لم يرمجه أحد لحلها .
 - الروبوت يسهل العمل وينفذ المهام بدقة وسرعة .
 - لا يمكن للروبوت أن يتعامل مع المعلومات التي تصل اليه بمواعيد وظروف مختلفة .
- ٤- أذكر اسم روبوت تعرفه ، وما المهام التي ينفذها؟





- ١- اكتب بلغتك الخاصة العلاقة بين كلمة روبوت والعمل الإجباري (السُّخرة) ولماذا تم تسميته بالروبوت؟ وما أصل الكلمة؟
- ٢- قم بإعداد جدول إلكتروني يوضح سلبيات وإيجابيات استخدام الروبوت في اكتشاف كواكب جديدة.
- ٣- ما الفرق بين الروبوت والآلة العادية؟ وضح الفرق بلغتك الخاصة مع ذكر مثال واحد.
- ٤- كيف أثرت أفلام الخيال العلمي على تطوير الروبوت؟
ابحث عن مثال آخر كان فيه الخيال العلمي سبباً في تطوير أي منتج.
- ٥- وضح مبدأ عمل كل من القطع والأدوات الإلكترونية الآتية :
 - مفتاح مايكروسويتش (Micro Switch) .
 - ساعة قياس رقمية .



الوحدة

٣

الوسائط المتعددة

وثق الإنسان المعلومات منذ بدايات العصور الأولى للبشرية، وتبادلها مع الآخرين من خلال الرسم والنقش على الجدران والصخور. ونتيجة لتزايد المعلومات وضرورة توثيقها اخترع الإنسان وسائل وأدوات سهلت عليه هذه العملية كاستخدام الكتابة على الورق، وقد تطورت عبر الزمن وسائل حفظ وتوثيق المعلومات بأشكالها المختلفة (النصية والصورية والصوتية) حتى أصبحت توثق حاسوبياً.

وقد ساهم الحاسوب من خلال برمجيات مختلفة بدمج أشكال متنوعة من المعلومات، أصبحت تسمى بالوسائط المتعددة Multimedia. وقد أدى تطور استخدام الوسائط المتعددة إلى سهولة استخدامها في الكثير من المجالات، منها: التعليم، الطب، الاتصالات، والتسلية وغيرها. كذلك أحدثت الوسائط المتعددة نقلة نوعية في صناعة الأفلام وإنتاج البرامج الوثائقية والخيالية، وتجلت أهميتها في مواكبة الأحداث اليومية من خلال قنوات ومحطات التلفزة المحلية والعالمية.



أهداف الوحدة :

- التعرف إلى مفهوم الوسائط المتعددة .
- التمييز بين صيغ الوسائط المتعددة وأنواعها .
- إنتاج وسائط متعددة .
- استنتاج أهمية تطبيقات الوسائط المتعددة .



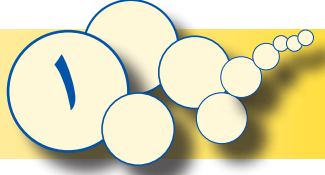

كان الفلسطينيون رياديين في مجال الإعلام؛ ففي عام ١٩٣٦م تم إنشاء أول محطة إذاعية عرفت باسم صوت القدس، وفي العام ١٩٩٤م تم إنشاء قناة تلفزيونية فضائية عرفت باسم تلفزيون فلسطين، ومحطة إذاعية عرفت باسم صوت فلسطين شكلاً معاً هيئة الإذاعة والتلفزيون الفلسطينية PBC.

هل تعلم



تعتبر شبكة الانترنت، والمكتبات الالكترونية، ومحطات التلفزة من أهم وسائل نقل المعلومات.

عرفت في الصفوف السابقة آلية تخزين المعلومات ومعالجتها وتمثيلها داخل الحاسوب، كما عرفت تطور وسائل نقل المعلومات بكافة أشكالها (المطبوعة والمسموعة والمرئية)، حتى أصبحت هذه الوسائل حاجة ماسة أساسية في حياتنا اليومية.

وللتعرف إلى الوسائط المتعددة ومكوناتها نفذ النشاط الآتي :

الوسائط المتعددة

نشاط ١:٣



شاهد الفيلم المرفق " الوسائط المتعددة " ، وناقشه مع معلمك وزملائك ثم اكتب تقريراً قصيراً من خلال إجابتك على الأسئلة الآتية :

- ١- هل يحتوي الفيلم على فكرة محددة ؟ لخصها بلغتك الخاصة .
- ٢- هل يحتوي الفيلم على نصوص ؟ اكتبها .
- ٣- هل يحتوي الفيلم على صور ؟ ما جودتها ؟
- ٤- هل يحتوي الفيلم على حركات معينة ؟ وضح ماهية هذه الحركات .
- ٥- هل يحتوي الفيلم على صوت ؟ فيديو ؟ رسوم متحركة ؟ اذكرها .



Multimedia الوسائط المتعددة



هي عبارة عن نسيج متكامل من نص وصوت وصورة ثابتة ومقاطع فيديو ورسوم متحركة، في تطبيق واحد يعرض على الشاشة .

هل تعلم

multimedia

هي كلمة انجليزية من شقين:
multi وتعني متعدد
media وتعني وسائط

ملاحظة هامة: ليس شرطاً أن تجتمع جميع عناصر الوسائط المتعددة في تطبيق واحد.



مشروعي الخاص: مدرستي في فيلم

نشاط: ٣:١



يقسم الطلبة إلى مجموعات، وتُحضّر كل مجموعة كاميرا رقمية، ويتم التقاط صور مختلفة لمرافق المدرسة، يتم تخزينها داخل مجلد خاص يسمى (الصور) على الحاسوب .

الصور الرقمية



تعدّ الصور النقطية من أكثر الصور الرقمية انتشاراً، حيث تخزن كمجموعة من النقاط، وتسمى كل نقطة بـ بكسل (Pixel) وهي أصغر جزء بالصورة، وتختلف بأنواعها وأحجامها ودقتها. وكلما زاد عدد النقاط في وحدة القياس عند التقاط الصورة ازداد وضوح الصورة؛ مما يزيد الحجم التخزيني للصورة.





هل تعلم.....

تم تصوير أول صورة في التاريخ عام ١٨٢٦م وكانت جودتها سيئة وألوانها تقتصر على الأبيض والأسود.

* دقة الوضوح (Resolution) هي كمية التفاصيل التي تعرضها الصورة، ويتم قياسها بعدد وحدات البكسل بالبوصة (الإنش) الواحدة طولياً.

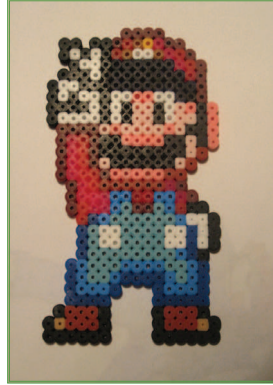

صورة بجودة منخفضة
(كل مربع يسمى بكسل)

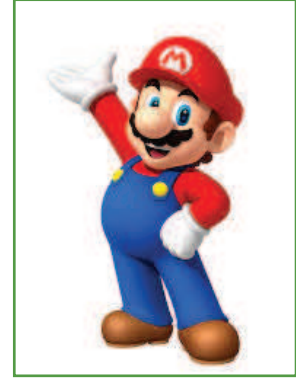

صورة بجودة عالية

للبحث

ابحث عن أول من التقط صورة في التاريخ.

دقة الصورة

نشاط: ٣:١:٣

باستخدام أحد برامج عرض الصور والرسومات، اختر إحدى الصور التي التقطتها سابقاً، ثم اعرض الصورة مستخدماً أداة التكبير. قم بعرض صور أخرى وتكبيرها ولاحظ الدقة والوضوح.



أنظمة الألوان الرقمية



سبق أن تعرفت على البت Bit والبايت Byte في سنوات سابقة، وان البايت يعد الوحدة الأساسية لقياس حجم البيانات المخزنة على وحدات التخزين، وهو مكون من ٨ بت، حيث يعتمد نظام الألوان على عدد البتات التي تكوّن المربع الواحد (البكسل) في الصورة.



للألوان أهمية كبيرة في الصور والرسومات ، ولها عدة أنظمة ، منها :

- ١- الأبيض والأسود Black white : تتكون الصورة في هذا النوع من اللون الأبيض والأسود ، حيث يمثل البكسل بـ (١) بت .
- ٢- السلم الرمادي Grayscale : تتكون الصورة من سلم من الألوان ، تتدرج من الأبيض إلى الأسود بدرجات مختلفة ، ويمثل كل بكسل بـ (٨) بت .
- ٣- الأحمر ، الأخضر ، الأزرق RGB : تتكون الصورة من دمج بين هذه الألوان بنسب معينة لإنتاج الكثير من الألوان قد تصل إلى (٢^{٢٤}) لون ، ويمثل كل بكسل بـ (٢٤) بت .

سؤال : هل تعرف أنظمة أخرى ؟

نشاط: ٤:١:٣ صورتي بثلاث أنظمة



- باستخدام أحد برامج معالجة الصور والرسومات ، قم بتحويل إحدى الصور التي التقطتها للمدرسة من نظام ألوان إلى آخر .
- هل توجد اختلافات في حجم تخزين الصورة في الحاسوب ؟ كيف تفسر هذه الاختلافات ؟

أنواع الصور الرقمية



أولاً : الصور النقطية :



- يتم تمثيل الصورة النقطية باستخدام مجموعة من النقاط (المربعات) وتسمى كل منها بكسل (Pixel) والتي تحدد أبعاد الصورة وحجمها التخزيني ، ولهذه الصور عدة امتدادات (صيغ) منها :
- ١- ملفات الصور ذات الامتداد (JPEG) : تعتبر من أفضل ملفات الوسائط المتعددة وتطبيقات الانترنت ، وهي مناسبة للصور الشخصية ، وللصور الطبيعية .
 - ٢- ملفات الصور ذات الامتداد (GIF) : مناسبة للرسومات والشعارات والأزرار التي يقوم المصمم برسمها ، وتتميز بخاصية الشفافية ، ويمكن أن تكون متحركة .
 - ٣- ملفات الصور ذات الامتداد (BMP) : مناسبة لرسومات وأيقونات برامج التشغيل ، وتتميز بأن حجمها كبير جدا .



باستخدام أحد برامج الصور والرسومات الحاسوبية ، قم بفتح صورة ، ثم خزنها بعدة ملفات ذات امتداد :

١- JPEG ٢- GIF ٣- BMP ثم قارن فيما بينها في الجدول الآتي :

الامتداد	الحجم	درجة الوضوح
JPEG		
GIF		
BMP		



ثانياً : الصور المتجهة :



تستخدم في رسم هذه الصور المنحنيات والمساحات الملونة باستخدام معادلات رياضية معينة؛ فما يميز هذا النوع من الصور الاحتفاظ بدرجة الوضوح عند تكبيرها أو تصغيرها ، بعكس الصور النقطية . ومن أشهر امتداد ملفات (PDF، SWF) ، والتي تستخدم بكثرة في الوسائط المتعددة والانترنت والألعاب ، وقد تكون ثابتة أو متحركة .



تستخدم ملفات الـ PDF عادةً في النشر الإلكتروني للكتب





- ١ - هل يعد دمج مكونين رقميين ، وسطاً متعدداً ؟ اذكر مثالاً .
- ٢- ماذا نعني بدقة وضوح الصورة ؟
- ٣- كيف يمكن تقليل حجم الصورة ؟
- ٤- لماذا يختلف حجم ملف الصورة عند تخزينه بعدة صيغ ؟
- ٥- لماذا تعتبر ملفات الصور الرقمية ذات الامتداد JPEG من أفضل ملفات الصور النقطية ؟
- ٦- اذكر ثلاثة من أنظمة الألوان الرئيسة المستخدمة في الصور .
- ٧- اذكر أسماء برامج تعرفها تستخدم في معالجة الصور والرسومات .



قد لا تعبر الصورة أحياناً عن مضمون الموضوع . لذلك لا بد من وجود نص تعريفي لها ، وحتى تتمكن من متابعة تنفيذ مشروعك الخاص ، لا بد من التعرف الى النصوص الرقمية .

النص Text



خصائص النص الجيد
- الكلمات مختصرة
- الجمل مفيدة
- اللغة بسيطة
- اللغة مفهومة

يعرف النص على أنه : عبارة عن كلام مطبوع أو مكتوب ، يعبر عن فكرة معينة ، ويُعد من مكونات الوسائط المتعددة .

أجمل تعليق نصي

نشاط: ١:٢:٣



تقوم كل مجموعة عملٍ بكتابة أفضل الملاحظات والتعليقات والوصف للصور الملتقطة سابقاً والمخزنة في المجلد (الصور) ، ثم تقوم بطباعتها وتحريرها ، باستخدام أحد برامج معالجة النصوص ، وتخزينها في مجلد خاص يسمى (النصوص) على الحاسوب .

الصوت الرقمي Digital Audio



الصوت المسموع (Audio) : الموجات الصوتية التي تكون ضمن نطاق ترددات الأصوات التي يستطيع الإنسان سماعها ، وهذه الأصوات يمكن تسجيلها ومعالجتها وتخزينها بصيغ مختلفة في جهاز الحاسوب .

أسجل صوتي

نشاط: ٢:٢:٣



باستخدام أحد برامج معالجة الصوت ، تقوم كل مجموعة عملٍ بترشيح بعض الطلبة ، للقيام بتسجيل تعليقات مختلفة على الصور التي تم اختيارها ، وتخزينها في مجلد خاص يسمى (التعليقات الصوتية) على الحاسوب .



سؤال : كيف تفسر اختلاف الجودة بين الملفات الصوتية ؟

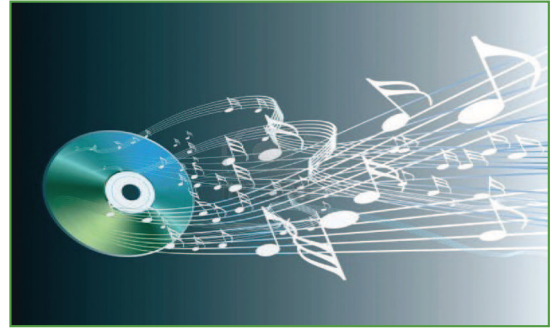
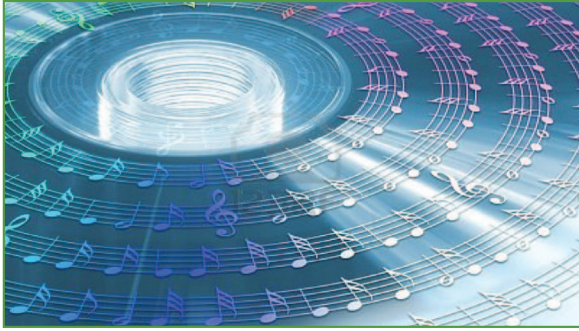

أنواع الأصوات الرقمية :



- يمكننا تخزين الأصوات التي قمنا بتسجيلها في النشاط السابق في الحاسوب بصيغ تختلف في الجودة والحجم التخزيني ، ومن أشهر أنواع هذه الملفات الصوتية ما يلي :
- ١- ملفات الصوت ذات الامتداد (WAV) : تعتبر من أكثر الأنواع استخداما في أنظمة التشغيل ومتصفحات الانترنت .
 - ٢- ملفات الصوت ذات الامتداد (MPEG) : يتميز هذا النوع بإمكانية تقليل حجم الملف دون تأثير ملحوظ على الجودة، وله أشكال متعددة .
 - ٣- ملفات الصوت ذات الامتداد (MIDI) : يتميز هذا النوع بالمرونة في الجودة، ويستخدم عند تسجيل الأصوات من الآلات الموسيقية إلى الحاسوب .

تخزين ملف صوتي

نشاط: ٣:٢:٣

باستخدام أحد برامج معالجة الأصوات ، قم بفتح أحد الملفات الصوتية من المجلد (التعليقات الصوتية) ، ثم خزنه بملف ذي امتدادات مختلفة مثل :

١- WAV ٢- MPEG ثم قارن فيما بينهما في الجدول الآتي :

الجودة	الحجم	الامتداد
		WAV
		MPEG



سؤال : على ماذا تعتمد جودة الصوت وحجم الملف الناتج ؟



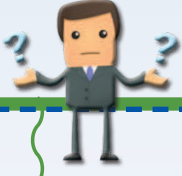

- ١- ماذا نعني بملف الصوت الرقمي ؟
- ٢- عدد ثلاثة أنواع لملفات الأصوات الرقمية .
- ٣- اذكر أسماء برامج تعرفها تستخدم في تشغيل ومعالجة الأصوات .



في هذا الدرس نكمل مشروعنا الخاص (مدرستي في فيلم) وسوف نتعرف على آلية إنتاج وسائط متعددة ، والمعايير اللازمة لتحديد جودة الأفلام .

الفيلم Film



مقاطع من مدرستي

نشاط: ١:٣:٣



باستخدام كاميرا الفيديو الرقمية ، تقوم كل مجموعة عمل بالتقاط مقاطع فيديو لنشاطات وعمل مقابلات رسمية في المدرسة ، وتخزينها في مجلد خاص يسمى (الأفلام) على الحاسوب .

يتكون الفيلم من دمج النص والصورة والصوت والحركة ، لإنتاج وسائط متعددة مضاف إليه التأثيرات ، مثل الأفلام التعليمية ، والكرتونية . يخزن الفيلم بصيغ كثيرة ، تختلف في جودتها وأحجامها التخزينية .





الماسح الضوئي:
جهاز يستخدم في مسح الصور والرسومات
الورقية وتحويلها إلى صيغة رقمية وتخزينها في
الحاسوب.

نحتاج لإنتاج الوسائط المتعددة وعرضها ، إلى
عناصر ومكونات كثيرة تتشارك معاً في إنتاج تطبيق
نهائي وهي :

- ١- الأجهزة والأدوات : مثل الحاسوب ،
الماسح الضوئي ، الميكرفون ، الكاميرات
الرقمية و كاميرات الفيديو ، و كاميرات الهواتف والألواح الذكية .
- ٢- المعلومات الرقمية : مثل الصور والرسومات والنصوص والأصوات .
- ٣- البرامج التطبيقية : برامج معالجة وتحرير النصوص ، برامج معالجة وتحرير الصور
والرسومات ، برامج معالجة وتحرير الأفلام برامج معالجة وتحرير الأصوات وبرامج
تجميع الوسائط المتعددة وإنتاجها .

? سؤال : ما العلاقة بين عناصر الوسائط المتعددة والأجهزة اللازمة لإنتاج الوسائط متعددة ؟

نشاط: ٢:٣:٣ رحلة استكشافية

في المختبر ، وبالتعاون مع مجموعة العمل الخاصة بك ، قم بتصنيف الأجهزة
والأدوات والبرامج التي استخدمتها في تجميع ومعالجة المعلومات الرقمية السابقة :



البرامج	الأجهزة والأدوات

إنتاج تطبيقات وسائط متعددة



تمر عملية إنتاج تطبيقات وسائط متعددة بمجموعة من الخطوات المحددة والمتناسقة ،
لتحقيق الهدف منها . وحتى نتعرف على هذه الخطوات نفذ النشاط الآتي :





السيناريو: كلمة ايطالية تعني وصف
تسلسل الأحداث في أي إنتاج أدبي أو فني،
وتستخدم الكلمة أيضاً في مجالات أخرى مثل السياسة
والتخطيط لتعبر عن سلسلة مقترحات لبدائل في
التعامل مع قضية ما.

تقوم كل مجموعة عمل بمناقشة موضوع
الفيلم الذي تنوي المجموعة إنتاجه حول
المدرسة ، وبعد تحديد الموضوع وكتابة
سيناريو الفيلم ، يقوم الفريق باستخدام الصور
والنصوص والأصوات والأفلام التي تم
تحضيرها مسبقاً وتخزينها في مجلدات على
جهاز الحاسوب ، لإنتاج فيلمها المحسوب
الخاص عن المدرسة الذي يحتوي على

مكونات الوسائط المتعددة مضافاً إليه تأثيرات الحركة ، وذلك باستخدام احد برامج صناعة
الأفلام ، حيث لا تزيد مدة الفيلم عن ٥ دقائق ثم تقوم بما يأتي :

١- تخزين الفيلم في ملف امتداده WMV في مجلد خاص يسمى Multimedia
على الحاسوب .

٢- تحويل الفيلم الذي أنتجته إلى الامتداد :
أ- (AVI)

ب- (MPEG)

٣- المقارنة بين ملفات الأفلام بصيغها الثلاث في الجدول الآتي :

جودة الصورة والصوت	الحجم	الامتداد
		WMV
		MPEG
		AVI



بعد إنتاج الأفلام من قبل مجموعات العمل كافة ، يتم عرضها في الصف وتقييمها من قبل
المعلم ليحصل أفضل فيلم على اعلى تقدير .



نلاحظ أن الوسائط المتعددة تمر بعدة مراحل ، هي :

- ١- مرحلة التصميم : تهتم بالتخطيط للفكرة والأهداف العامة .
- ٢- مرحلة الإعداد : تحديد العناصر الرقمية والأجهزة اللازمة للتطبيق .
- ٣- مرحلة كتابة السيناريو : وهي مرحلة ترجمة ما تم تحديده من أهداف عامة .
- ٤- مرحلة التنفيذ : هي تنفيذ ما تم وضعه في السيناريو والأهداف .
- ٥- مرحلة التجريب والتطوير : تهتم باستطلاع الآراء بهدف التعديل .

لكي تحقق الوسائط المتعددة أهدافها ، هنالك مجموعة من معايير الجودة التي يجب مراعاتها وهي :



- ١- السهولة في التصميم .
- ٢- التكاملية .
- ٣- التنظيم والتدقيق .
- ٤- التفاعلية .
- ٥- سهولة الاستخدام .

أسئلة الدرس



- ١- اذكر عناصر ومكونات إنتاج وسائط متعددة .
- ٢- كيف تفسر زيادة الحجم التخزيني لفيلم فيديو ؟
- ٣- اذكر ثلاثة صيغ لملفات الفيديو .
- ٤- ما الهدف من مرحلة التجريب والتطوير في مراحل عملية إنتاج الوسائط المتعددة ؟
- ٥- عدد ثلاثة من معايير الجودة التي يجب مراعاتها عند إنتاج تطبيقات الوسائط المتعددة .



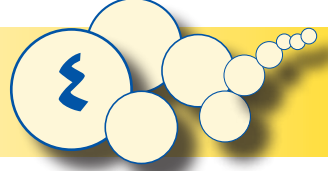

تعد تطبيقات الوسائط المتعددة من أهم منتجات تكنولوجيا البرمجيات ، والتي أصبحت من أهم وسائل نقل الأفكار وتوصيل المعلومات والتأثير . وقد تعددت أنواع وأشكال هذه التطبيقات واستخداماتها ، حيث تستخدم تطبيقات الوسائط المتعددة في كثير من المجالات ، مثل : التعليم والترفيه والتجارة والإعلام وغيرها .

في الدرس السابق ، قامت كل مجموعة بإنتاج فيلم قصير ، وهذه الأفلام تعدّ مثالا على تطبيقات الوسائط المتعددة ، يخضع هذا الفيلم لتصنيف معين ضمن أنواع الوسائط المتعددة ، فأى نوع من الوسائط المتعددة أنتجنا ؟

للإجابة على السؤال السابق نفذ النشاط الآتي :

نشاط: ٣:٤:١ أنواع الوسائط المتعددة

قارن بين الأفلام وألعاب الحاسوب بإكمال الجدول الآتي :

موضوع المقارنة	فيلم	لعبة حاسوبية
المدة الزمنية (محددة/غير محددة)		
امكانية التحكم في المدخلات		
امكانية تغيير مجريات الاحداث		
اختيار النهاية والتاثير على النتائج		



نستنتج من خلال تنفيذ النشاط السابق أن هناك فروقاً بين تطبيقات الوسائط المتعددة السابقة، وهذا الاختلاف يقودنا إلى أن هناك نوعين رئيسيين من أنواع تطبيقات الوسائط المتعددة ، وهما :



١- الوسائط المتعددة الخطية (Linear Multimedia) :



في هذا النوع من الوسائط المتعددة، تعرض المعلومات والاحداث بشكل متسلسل وبترتيب ثابت، ولا يستطيع المستخدم التحكم في المدخلات للتطبيق أو في مجريات العرض، ولا في النهاية والنتائج، مثل الأفلام، والرسوم المتحركة.

هل تعرف أمثلة أخرى؟ اذكرها.

٢- الوسائط المتعددة التفاعلية (Interactive Multimedia) :



في هذا النوع من الوسائط المتعددة، يستطيع المستخدم التحكم في مجريات التطبيق عن طريق اختيار الموضوعات، وتغيير اتجاه سيرها، وتغيير مخرجات التطبيق بناء على مدخلات المستخدم، وتبعاً لاحتياجاته من العرض. ومن الأمثلة عليها: ألعاب الحاسوب، والبرمجيات التعليمية التفاعلية. هل تعرف أمثلة أخرى؟ اذكرها.



صنف التطبيقات التالية إلى وسائط خطية ووسائط تفاعلية بوضع إشارة (✓) في المكان المناسب:

التطبيق	خطي	تفاعلي
فيلم وثائقي عن الزلازل		
لعبة سباق سيارات		
مسابقة الكترونية		
برنامج الصراف الآلي		
برامج الرسم		
عرض دعائية سينمائية		
البريد الإلكتروني		



برز دور تطبيقات الوسائط المتعددة في كثير من المجالات الهامة والحيوية، ومنها مجال التعليم، وكان من أهم مميزاتها في هذا المجال:

- ١- تعدد عناصرها والتي تؤدي الى توضيح الأفكار، وبث عنصر التشويق، والبعد عن الملل وتقرب المعلومة الى الأذهان.
- ٢- تمكن المستخدم من السير في البرنامج حسب قدرته، وفي الوقت الذي يريد، وإمكانية التحرك بين الموضوعات المعروضة.

- ٣- توفير وقت وجهد المتعلم واستخدام أكثر من وسيلة داخل البرمجية الواحدة، والميل للتعلم الذاتي وتثبيت المعلومة.

ان انتاج تطبيقات الوسائط المتعددة بنوعها الخطية والتفاعلية تعود بالكثير من النفع والفائدة على منتجها اولاً حيث تجني الشركات المنتجة لتطبيقات الوسائط المتعددة من برامج تعليمية وافلام والالعاب وغيرها الكثير من الأرباح.



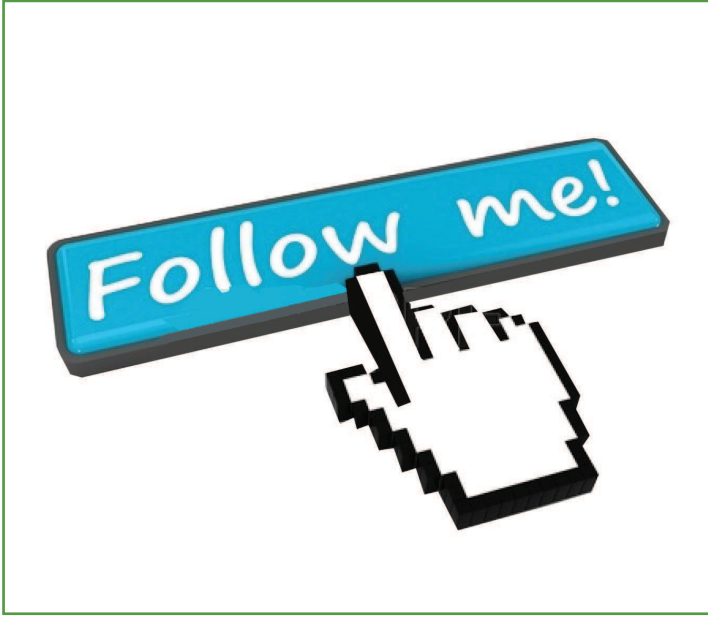

هناك حالة خاصة من الوسائط المتعددة يطلق عليها اسم الوسائط المتعددة الفائقة (hypermedia) وهي نوع من الوسائط التفاعلية والتي تعتمد مبدأ «نص الربط الشعبي» اوالنص الفائق (Hypertext) للربط بين محتويات التطبيق ويقوم المستخدم بالتنقل فيما بينها بسهولة، حيث يتم إنشاء روابط تشعبية من خلال النصوص والأشكال الهندسية والصور والرسومات .

تصميم مسابقة حاسوبية

نشاط: ٣:٤:٣

استخدم أحد البرامج المناسبة لتصميم سؤال اختيار من متعدد، بحيث تكون الإجابة على شكل (٣) خيارات، وعلى المستخدم اختيار الإجابة الصحيحة، فإذا كان اختيار المستخدم صحيحا يخرج صوت تصفيق، مع نص مبروك لقد فزت، وصوت آخر مع نص يدل على أن الإجابة خاطئة في حال كان اختيار المستخدم خطأ.

احفظ الملف كملف تنفيذي على سطح المكتب.





اسئلة الدرس:

- ١- اذكر انواع الوسائط المتعددة .
- ٢- عدد ثلاثة فروق بين الوسائط المتعددة الخطية وغير الخطية (التفاعلية) .
- ٣- هل لديك الرغبة بأن تصبح منتجاً لتطبيقات الوسائط المتعددة؟ علل اجابتك .



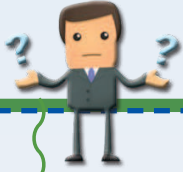

س ١ - ضع إشارة (✓) أمام العبارة الصحيحة وإشارة (X) أمام العبارة الخاطئة لكل مما يلي :

- أ- يجب أن تجتمع جميع عناصر الوسائط المتعددة في تطبيق واحد .
- ب- كلما زاد عدد النقاط في وحدة القياس عند التقاط الصورة ازداد وضوح الصورة .
- ج- في نظام الألوان للصور الملونة RGB يمثل كل بكسل ب (٢٤) بت .
- د- من معايير جودة الوسائط المتعددة التي يجب مراعاتها سهولة الاستخدام .

س ٢: ضع دائرة حول رمز الإجابة الصحيحة لكل مما يلي :

١- من أكثر وسائل نقل المعلومات إنتشاراً:
 أ- شبكة الانترنت ب- الجريدة ج- الرسائل البريدية د- الهاتف

٢- أول صورة في التاريخ كان لونها :
 أ- أخضر وأسود ب- رمادي متدرج ج- أبيض وأسود د- ملونة

٣- عند تخزين الصور النقطية في الحاسوب فإنها تخزن كمجموعة من النقاط ،
 تسمى كل نقطة :
 أ- نقطة ب- إنش ج- بايت د- بكسل

٤- تمثل كمية التفاصيل التي تعرضها الصورة :
 أ- لون الصورة ب- طول الصورة
 ج- عرض الصورة د- دقة وضوح الصورة

٥- من أشهر ملفات الصور المتجهة :
 أ- SWF ب- DOC ج- EXE د- XLS

٦- عبارة عن كلام مطبوع يعبر عن فكرة معينة ومن مكونات الوسائط المتعددة .
 أ- الصورة ب- النص ج- الصوت د- التلفاز



٧- من أكثر أنواع الملفات الصوتية استخداماً في أنظمة التشغيل ومتصفحات الانترنت :

أ- JPEG ب- MPEG ج- WAV د- MIDI

٨- جهاز يستخدم في مسح الصور والرسومات الورقية وتحويلها الى صيغة رقمية وتخزينها في الحاسوب :

أ-الماسح الضوئي ب- الشاشة ج- الطابعة د- القلم الضوئي

٩- ترجمة ما تم تحديده من أهداف عامة في الوسائط المتعددة ، هي مرحلة :

أ- التصميم ب- التنفيذ ج- الاعداد د- كتابة السيناريو

١٠- الوسائط المتعددة الفائقة ، هي نوع من الوسائط :

أ- الخطية ب- التفاعلية ج- المحددة د- الخاملة

س ٣ : أجب عن الأسئلة الآتية :

أ- اذكر خمسة من مجالات استخدام الوسائط المتعددة .

ب- ما الميزة الرئيسة للصور المتجهة؟

ج- ماذا نعني بالفيلم؟

د- ما الفائدة من إنتاج تطبيقات وسائط متعددة؟

س ٤ : محطة تكنولوجية :

يريد بلبل إجراء مقابلة مع معلمه حول الآثار الإيجابية والسلبية للوسائط المتعددة، مستخدماً كاميرا الفيديو الخاصة به، للمنافسة على أفضل مقطع فيديو، ضمن المسابقة الفنية التي تعقدها المدرسة كل عام .

من خلال دراستك لوحدة الوسائط المتعددة، برأيك ما هي المعايير والتقنيات اللازمة التي تساعد بلبل في الفوز بالمسابقة؟



الوحدة

٤

تكنولوجيا
البناء

تشتهر المدن والبلدات الفلسطينية بالبناء باستخدام الحجارة المستخرجة من الصخور المحلية، والمتوفرة في معظم محافظات الوطن، ويمتاز الحجر الطبيعي الفلسطيني بمواصفات عالية، من حيث الصلابة وتحمل القوى وثبات اللون، ومقاومته للعوامل الجوية والامطار، والتآكل وقلة الحاجة الى الصيانة، مقارنة مع مواد البناء التي تستعمل في أماكن أخرى، كالخشب او الحديد او الخرسانة أو غيرها.

يتم اختيار المواد التي تستخدم في الإنشاء بعد تجهيز جميع الدراسات والتصاميم، واعداد المخططات الهندسية للمشروع، ووضع المواصفات اللازمة للتنفيذ. في هذه الوحدة سوف نتعرف على أنواع ومواصفات الحجر الفلسطيني المستخدم في البناء كما سنتعرف على آليات التصميم الهندسي وسنمارس بعضها عملياً.



أهداف الوحدة:

- 🛑 التعرف إلى مراحل تصنيع حجر البناء في فلسطين .
- 🛑 رسم المساقط العلوية (المسطحات) والمساقط الجانبية (الواجهات) لمجسم .
- 🛑 تصميم نموذج لجسر .
- 🛑 التعرف إلى العناصر الانشائية التي يتكون منها الجسر ودور كل منها .
- 🛑 حل بعض المشكلات التي تواجه التصميم والتنفيذ باستخدام الأسلوب والنظريات العلمية .

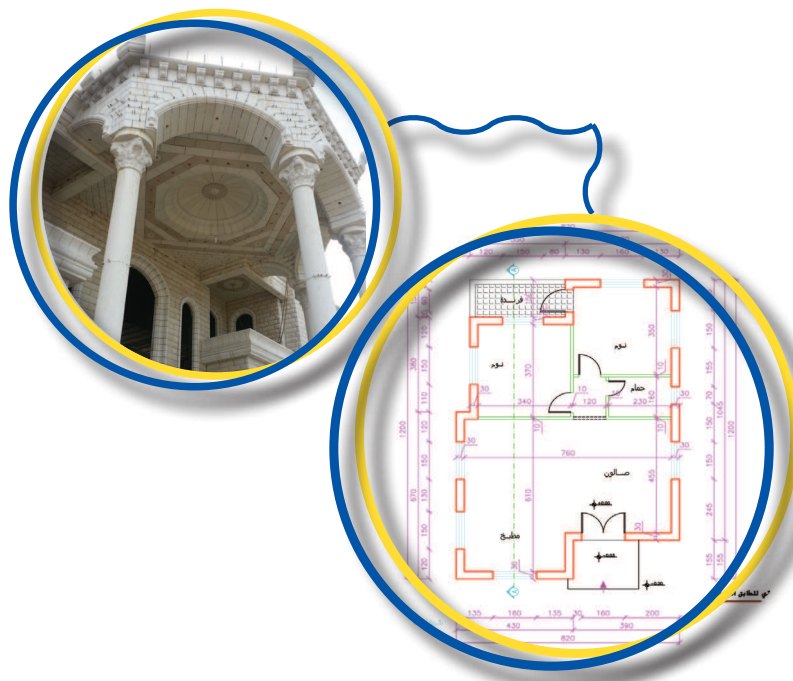

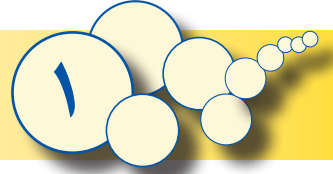

يعتبر الحجر من أقدم مواد البناء المعروفة نظراً لخواصه الفريدة، ويعتبر من المواد الأساسية في الأبنية الدائمة، الذي ظل سائداً في عمليات البناء حتى حلول القرن العشرين، حيث دخلت مواد أخرى طبيعية وصناعية لبناء المباني والحوائط وغيرها. تنتشر مصانع ومناشير الحجر في كافة انحاء الوطن، وتحديدًا في المحافظات الشمالية (الضفة الغربية) ويستهلك السوق الفلسطيني حوالي ثلث الإنتاج، ويتم تصدير الكميات الأخرى للأسواق الخارجية العربية والأوروبية وغيرها.

فهل فكرت يوماً، لماذا تنتشر صناعة الحجر في المحافظات الشمالية وليس في المحافظات الجنوبية (قطاع غزة)؟ وهل يمكن استخراج الاحجار من جميع الاماكن في فلسطين؟ ولماذا يستخدم الطوب الاسمتي بكثرة في الأبنية في بعض المناطق بدلاً من الحجر الطبيعي؟

من خلال هذا الدرس، سوف نتعرف إلى كيفية استخراج الصخور الطبيعية وقصها ودقها وبنائها، كما سنتعرف على بعض أنواع الحجر الاصطناعي.



البناء بالحجر الصناعي او الطوب



البناء بالحجر الطبيعي





قص وتجهيز الحجر بالمناشير



استخراج الصخور الطبيعية



عملية البناء بالحجر



دقاقة او نقش الحجر

صناعة الحجر في فلسطين

نشاط: ١:٤



- الحجر الصناعي هو عبارة عن احجار يتم تصنيعها عن طريق خلط بعض المواد كالاسمنت والركام والماء وبعض المواد الاخرى، ويتم صبها في قوالب لاعطاء الشكل والمقاس المطلوب مثل الطوب الخرساني.

- الحجر الطبيعي، يتم استخراجه من الصخور الطبيعية الموجودة في طبقات سطح الارض، ويتم تجهيزه للبناء، ومن الامثلة عليه الحجارة المستخدمة في بناء الحوائط الخارجية للمباني الحجرية.

شاهد الفيلم المرفق " صناعة الحجر في فلسطين " ومن ثم ابحث عن أربعة اماكن مختلفة في فلسطين تشتهر بإنتاج حجر البناء، او الرخام الفلسطيني، واكتب تقريراً باستخدام الحاسوب حول:

١- الأهمية الاقتصادية للحجر الطبيعي المستخرج من الاراضي الفلسطينية .



□ ٢- لماذا سمي الحجر بالذهب الأبيض؟ وما نسبة مساهمة قطاع الحجر في الناتج القومي الفلسطيني؟

□ ٣- حضر جدولاً لتوضيح خواص كل نوع من أنواع الحجر حسب مصدره من حيث: المقاومة وقدرة تحمله للاحمال، والصلابة، وشفاء وتوحيد اللون، وارفق الجدول بالتقرير.

□ ٤- قدم البحث بشكل متكامل الى معلمك للتقييم.



مراحل صناعة الحجر:



هل تعلم

يعمل في مجال صناعة الحجر والرخام الفلسطيني حوالي ٢٥ الف عامل، موزعين على ١١٠٠ منشأة ما بين محجر ومصنع ومنشأ ومشغل.

- هل فكرت يوماً في الحجارة التي تستخدم في عملية البناء؟ ومن أين نحصل عليها؟ وما المراحل التي تمر بها عمليات تجهيز وصناعة هذه الحجارة؟ للإجابة على هذه الاسئلة، لا بد من التعرف على مراحل وخطوات تصنيع الحجر وأهمية التكنولوجيا في كل مرحلة:

١- مرحلة استخراج الصخور من الارض



هي عملية إخراج الحجر من الجبال الصخرية، وفي هذه المرحلة لا بد من معرفة صلاحية الحجر للاستعمال، والتأكد من مواصفات الحجر من حيث: القوة والصلابة واللون والمسامية.

مسامية الحجر:

هي نسبة امتصاص الحجر للماء.



وهنا يتم استخدام حفارات كبيرة تعمل على فصل الصخور وتقطيعها بأحجام كبيرة .



استخراج الصخور بالمحاجر



٢- مرحلة قص وتحضير القطع الحجرية



قص الحجر بالمنشار

بعد استخراج الصخور من الأرض ، يتم نقل الصخور من المحاجر إلى مناشير الحجر بواسطة شاحنات كبيرة لقصها حسب المقاسات والاشكال المطلوبة ، ويتم القص على عدة مراحل ، حيث تستعمل اقراص مزودة بقطع من الماس على محيطها واثناء دورانها تعمل على قص الصخور .



ومع تقدم التكنولوجيا المستخدمة في قص الحجر، تم تصنيع الآت ومعدات حديثة تعمل على قص الحجر والحفر عليه بتقنية الليزر، حسب الأشكال التي يتم تصميمها بواسطة الحاسوب.

وهناك تقنية أخرى لقص الحجر والرخام بواسطة ضغط الماء، تسمى نفث الماء (Water - Jet) وهي متوفرة في بعض مصانع ومناشير الحجر والرخام في فلسطين. والصور التالية توضح بعض هذه المعدات.



آلة قص للحجر بتقنية نفث الماء water jet



آلة إنتاج يتم التحكم بها حاسوبياً (قص وحفر للحجر بتقنية CNC)



تجهيز قطع خاصة من الرخام بألوان وأشكال خاصة

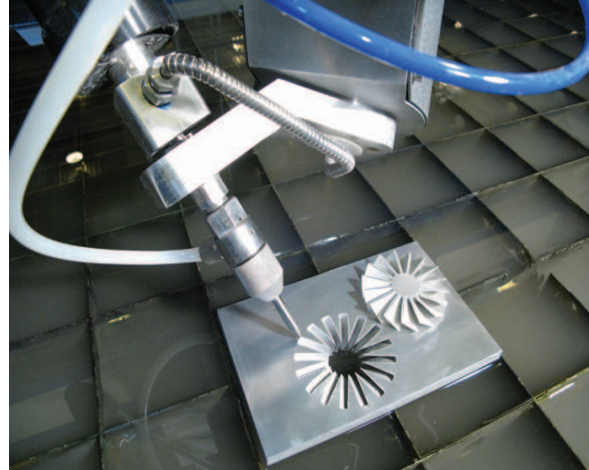

آلة حفر للحجر بتقنية نفث الماء water-jet



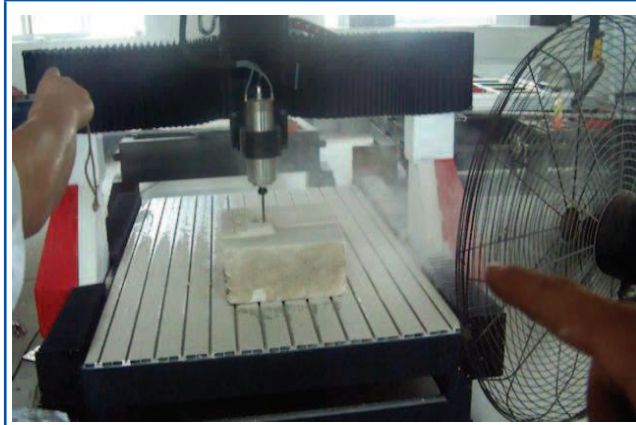

آلة دقاقة الحجر



دقاقة الحجر يدوياً



نقوش جميلة وأشكال وزخارف رائعة

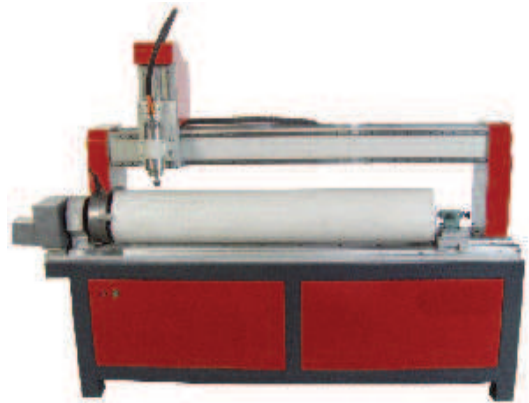

آلة خراطة الاعمدة الحجرية آلياً

يتم نقش وجه الحجر يدوياً أو آلياً باستخدام الآت كهربائية، أو باستخدام الآت ضغط الهواء، حيث يتم إنتاج أشكال متعددة من حجر البناء منها:



حجر ملطش

حجر ملطش (منقر):

يتم نقش هذا الحجر بتنقير السطح بالشوكة المدببة، حيث يكون النقش موزعاً توزيعاً منتظماً قدر الإمكان وموحداً لكامل الحجر.



حجر مسمس :



حجر مسمس

يتم نقش هذا الحجر بتهذيب السطح بالأزميل بخطوط متساوية ومتوازية أفقياً أو عمودياً أو بزاوية ٤٥ درجة وبشكل مكثف .

حجر طبزة :



حجر طبزة

يتم نقش هذا الشكل بترك بروز الوجه طبيعيه دون أي تهذيب ، سوى إزالة الرؤوس المدببة أو الظاهرة .

حجر مطبة (مطوب):



حجر مطبة (مطوب)

يتم نقش هذا الشكل بتسوية وجه الحجر أولاً ، إما يدوياً أو بالمنشار ثم دقه بالمطبه بشكل مكثف .

حجر مجلي:



حجر مجلي

يتم جلي وتلميع وجه سطح الحجر بواسطة جلايات تعمل على صقل وتلميع الحجر ، لاستخدامه للأرضيات وتكسية الحوائط للمباني .

دور التكنولوجيا في تصنيع الحجر

نشأط: ٢:١:٤

بعد دراستك لمراحل استخراج وتجهيز حجر البناء ، قارن بين هذه المراحل في الماضي والحاضر ، مبيناً دور التكنولوجيا من حيث : المعدات المستخدمة ، ودقة العمل المنجز ، والسرعة ، والسلامة والأمان . ومن ثم حضر عرضاً تقديمياً حول هذا الموضوع .





٤- مرحلة بناء وتركيب الحجر

هناك حالتان لبناء الحجر :

- ١- البناء بالحجر الصخري أثناء الإنشاء للحوائط الخارجية مباشرة ومن ثمَّ صب الخرسانة خلف الحجر .
- ٢- تكسية او تلبس الحوائط بالحجر بعد عملية صب او بناء الحوائط .



البناء بالحجر الصخري اثناء الإنشاء



تلبس الحوائط بالحجر

البناء بالحجر



تتم عملية البناء بالحجر عن طريق وضع مجموعة من الأحجار بجانب بعضها البعض على شكل صف أفقي ، يطلق عليه مدماك حجر . وأثناء البناء يترك فراغ حوالي ١ سم بين الأحجار ويسمى «حل» ، يُملأ لاحقاً بالمونة الاسمنتية ، وهذه المونة تسمى «الكحلة» وتستخدم لتعزيز تماسك الأحجار مع بعضها البعض ، ومنع تسرب المياه والرطوبة بين الأحجار .

في عملية البناء ، يتم بناء المدماك الثاني فوق المدماك الأول بنفس الطريقة بعد وضع حجر صغير عند طرف المدماك ، بحيث يصبح الحجر الطويل فوق حجرين أسفله ، وهذا الأسلوب في البناء يسمى تشريك او تراكب الأحجار فوق بعضها . والشكل التالي يبين هذا النمط من البناء :

ما فائدة عملية التشريك في بناء الحجارة؟





«حلّ» مملوء بالمونة

الاسمنتية «الكحلة»

مدماك حجر

يسمى النمط الميّن سابقاً بنمط البناء بالمداميك المنتظمة الارتفاع، وهو الأكثر انتشاراً. وهناك أنماط أخرى كما هو مبيّن بالأشكال التالية :



نمط البناء بالمداميك غير منتظمة الارتفاع



نمط البناء بدون مداميك والأحجار مقصوصة



نمط البناء بدون مداميك والأحجار غير مقصوصة



٥- مرحلة تنظيف وتلميع وتكحيل الحجر



بعد الانتهاء من تركيب الحجر، تفك الأسافين ثم ينظف وجه الحجارة من الأوساخ العالقة، إما بالمضخة الهوائية مع الرمل أو فرشاة السلك، ثم يتم فتح الفراغات بين الأحجار ليتم وضع المونة المكونة من الإسمنت الأبيض والماء والرمل. ويطلق على هذه العملية تكحيل البناء الحجري.



كثيراً ما نسمع عن حوادث لعمال البناء والتي قد تكون قاتلة أحياناً .
فكر بطريقة يمكن من خلالها منع هذه الحوادث . واكتب تقريراً محوسباً حول
هذا الموضوع وقدمه لمعلمك ، بحيث يتضمن الوسائل الواجب
استخدامها للمحافظة على السلامة والأمّن في عملية البناء .



الأحجار الاصطناعية



عبارة عن أحجار يتم تصنيعها من خليط من الإسمنت والرمل والركام (الحصمة) بالإضافة إلى بعض المواد الاضافية ، بحيث يصب الخليط في قوالب خاصة بأشكال ومقاسات مختلفة .
تمتاز الأحجار الصناعية بقلّة التكاليف وتعدد الأشكال والألوان ، ومنها طوب البناء المستخدم في بناء الحوائط الداخلية والخارجية . وقد تطورت طرق صناعة الطوب ، حيث كانت تكبس قوالب الطوب يدوياً ، وأصبحت تكبس آلياً كل طوبة لوحدها ، ومن ثم أصبحت تكبس مجموعة من قوالب الطوب ، باستخدام تقنية تسمى الزرّاعة كما في الاشكال التالية :



صناعة الطوب آلياً (زرّاعة الطوب)



صناعة الطوب يدوياً

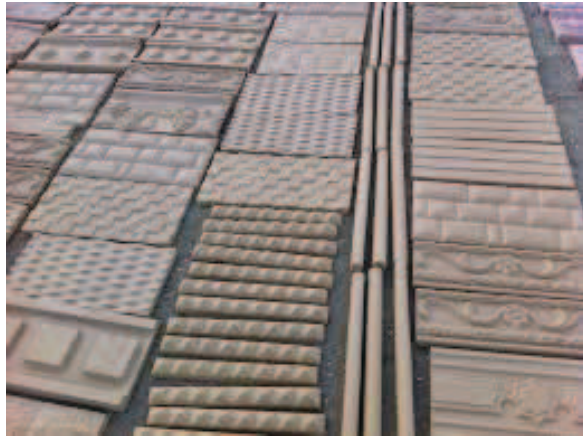

أشكال مختلفة من الحجر الاصطناعي



قوالب أحجار اصطناعية

إعداد قالب حجر صناعي يدوي

نشاط: ٤:١:٤

باستخدام مجموعة من قطع الخشب أو البلاستيك ، قم بعمل قالب طوب يدوي صغير الحجم مشابه لشكل القالب الحقيقي ، ثم قم بعمل خلطة من الطين أو الخرسانة أو الجبس ، ومن ثم إعداد مجموعة من الطوب .





- ١- ما المقصود بالحجر الطبيعي والحجر الاصطناعي؟
- ٢- صنف انواع الأحجار التالية ان كانت طبيعية ام اصطناعية:
 - أحجار حوائط المسجد القريب من المدرسه .
 - أحجار الحوائط بين الغرف الصفية .
 - الأحجار المستعملة في الأرصفة .
 - البلاط الأرضي المستعمل لارضية الصف .
- ٣- ما المقصود بالمصطلحات الآتية وما الغرض منها؟

ج- الدقاقة

ب- الحل

أ- المدماك

هـ- تكحيل الحجر

د- قص الحجر



حتى يستطيع الانسان أن يترجم ما يدور في ذهنه من تصاميم وابداعات ، لا بد من اللجوء إلى الرسم لنقل افكاره وتجسيدها على الورق قبل أن يبدأ بالبناء . والرسم في مجال العمارة والهندسة يسمى الرسم الهندسي ، الذي يسهل عملية تنفيذ البناء .



تستعمل في عملية الرسم ادوات خاصة للرسم الهندسي واقلام رصاص واقلام حبر . ومع التطور التكنولوجي تطورت وسائل الرسم الهندسي والمعماري ، فأصبحت عملية التصميم تنفذ من خلال برامج تطبيقية على الحاسوب ، وأصبح حالياً بإمكان المهندس رسم جميع تصاميمه بدقة عالية ووضوح وسرعة واتقان أكثر من الرسم باستخدام الأدوات اليدوية .



خلال هذا الدرس ، سوف تتعرف على الرسم الهندسي وأدواته وكيفية استخدامها.



ادوات الرسم الهندسي

لنشاهد المخططات التالية ، وماذا تمثل كل منها ؟
كيف يتم رسم هذه المخططات يدويا وبالحواسوب ؟

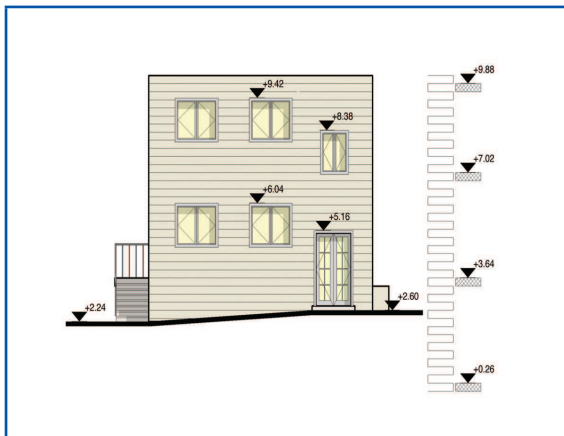

واجهات المبنى

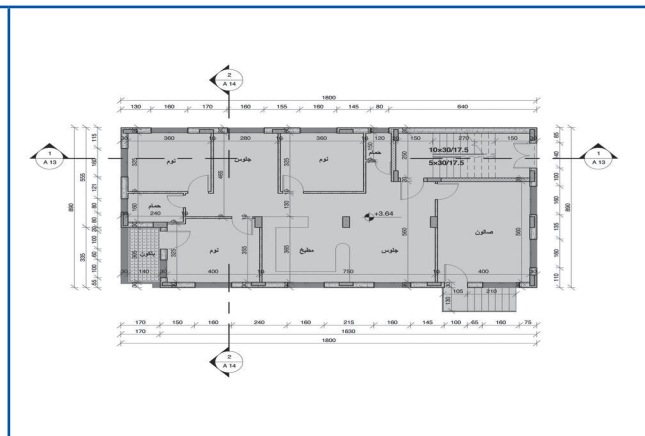

مسطح بيت سكني

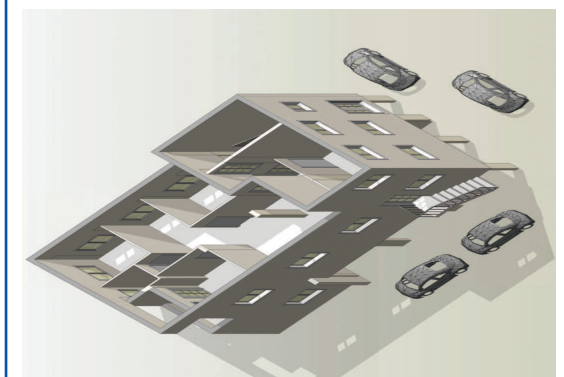

شكل ثلاثي للمبنى من الداخل

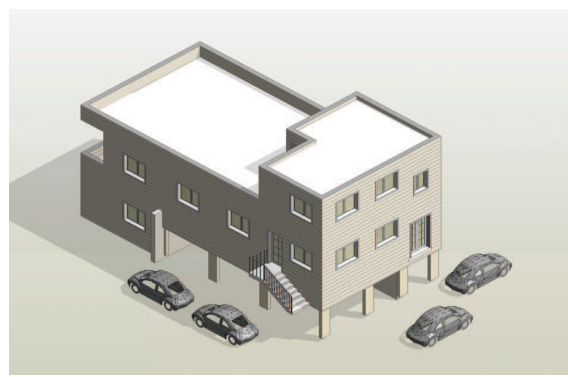

شكل ثلاثي الأبعاد (مجسم) للمبنى من الخارج





بعض هذه الأدوات تعرفت عليها وعلى استخداماتها في صفوف سابقة، مثل: مسطرة القياس والمثلثات، والمنقلة والفرجار، وهنا سنتعرف على أدوات أخرى تستخدم في الرسم الهندسي منها:



١- طاولة الرسم او لوحة الرسم

هي عبارة عن طاولة قابلة للحركة والدوران الى اعلى واسفل وللأمام والخلف، وعليها لوح أملس يثبت عليه ورق الرسم، يستخدم أحيانا بدلا من الطاولة لوح من الخشب او البلاستيك على شكل مستطيل، تتناسب ابعاده مع مقاس لوحة الرسم، ويجب ان تكون حوافه مستقيمة ومتعامده مع بعضها البعض. والأشكال التالية توضح بعض انواع طاولات الرسم ولوحات الرسم.



لوحة الرسم



طاولة الرسم

٢- مسطرة ال T

هي عبارة عن مسطرة بطول من ٤٠ الى ١٢٠ سم مثبت على أحد اطرافها قطعة عمودية لتشكل حرف T. تصنع من البلاستيك او الخشب، وتستخدم لرسم الخطوط الافقية والعمودية على ورق الرسم. والشكل التالي يبين أحد أنواعها.



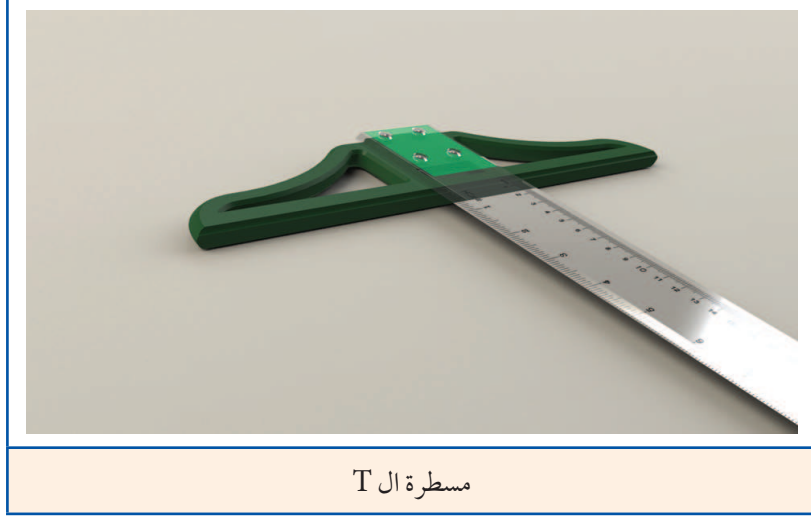

مسطرة ال T



٣- المنحنيات

أداة رسم مصنوعة من البلاستيك حوافها على شكل أقواس تستعمل لرسم الأشكال التي تحتوي على منحنيات غير دائرية، والتي يصعب رسمها بالفرجار .

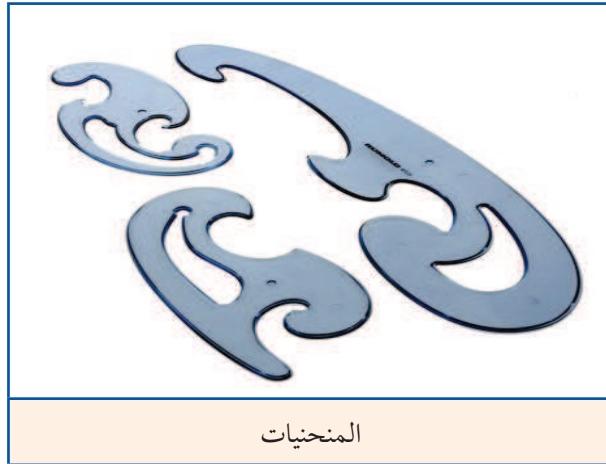

المنحنيات

ورق الرسم



يستعمل ورق الرسم الأبيض لرسم الأشكال الهندسية، وله مقاييس ثابتة (بنفس النسبة) ومتفق عليها عالمياً، وتم اعتماد نسبة ثابتة بين عرض الورقة إلى طولها وهذه النسبة هي ١ : ٢٧، فإذا كان عرض الورقة ١ فإن طولها يكون ٢٧ .



مثال:

ورقة رسم عرضها ٢٩,٧ سم جد طولها إذا كان النسبة بين العرض والطول ١ : $\sqrt{2}$ ؟

الحل:

$$\frac{\text{العرض}}{\text{الطول}} = \text{النسبة}$$

$$\frac{29,7}{\text{الطول}} = \frac{1}{\sqrt{2}}$$

$$\sqrt{2} \times 29,7 = \text{الطول}$$

$$\text{الطول} = 42,0 \text{ سم}$$

هذا المقياس من الورق يطلق علي مقياس A3
هناك أجزاء ومضاعفات للورق والجدول التالي يبين هذه المقاسات

نوع او مقياس الورق	عرض الورقة (ملم)	طول الورقة (ملم)
A0	٨٤١	١١٨٩
A3	٢٩٧	٤٢٠
A4	٢١٠	٢٩٧

والشكل التالي يوضح ذلك

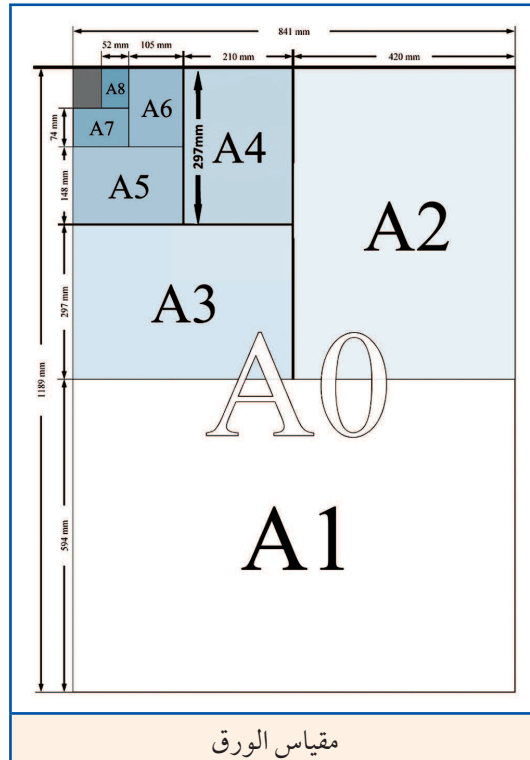

- ما هي العلاقة بين ورقة A1 و A0 ؟
- ما هي العلاقة بين ورقة A2 و A1 ؟
- ما هي العلاقة بين ورقة A3 و A2 ؟
- ماذا تتوقع ان تكون مقاسات الورق A5 و A6 ؟

استخدام ادوات الرسم



تستخدم ادوات الرسم الهندسي للرسم اليدوي على أوراق الرسم ، لا بد هنا من التدرب على استخدام ادوات الرسم لإظهار لوحات ورسومات واضحة و نظيفة يستطيع كل إنسان فهمها وقراءتها .

استخدام أدوات الرسم الهندسي

نشاط: ١:٢:٤

أ- استخدام مسطرة ال (T) والمثلثات لرسم خطوط افقية ومتوازية:

- يتم رسم الخطوط الأفقية على ورق الرسم باتباع الخطوات الآتية :
- ١- تثبيت الورقة ولتكن من نوع A4 على لوحة الرسم او طاولة الرسم .
 - ٢- باستخدام مسطرة ال (T)، ارسم خطين افقيين يبعد كل منهم ١ سم عن الطرف العلوي والطرف السفلي لعمل اطار حول ورقة الرسم .
 - ٣- باستخدام احد المثلثات ، ارسم خطين عموديين يبعد كل منهم ١ سم عن جوانب الورقة ، لتكملة الاطار حول الورقة ولرسم داخل هذا الاطار .
 - ٤- باستخدام قلم الرصاص ومسطرة ال (T) ، ارسم خطوطاً أفقية ومتوازية داخل الإطار ، بحيث تكون المسافة بين كل خطين ٢ سم .

٢ سم	



ب- استخدام مسطرة ال (T) والمثلثات لرسم خطوط عمودية ومتوازية:

يتم رسم الخطوط العمودية على ورق الرسم باتباع الخطوات الآتية:

- تثبيت الورقة ولتكن من نوع A4 على لوحة الرسم او طاولة الرسم ، ورسم اطار داخل الورقة يبعد ١ سم عن كل جانب من جوانب الورقة ، كما مر بالنشاط السابق .
- باستخدام المثلث عن طريق تحريكه افقيا على مسطرة ال (T) ، ارسم بقلم الرصاص خطوطاً عمودية ومتوازية داخل الاطار ، بحيث تكون المسافة بين كل خطين ٢ سم .

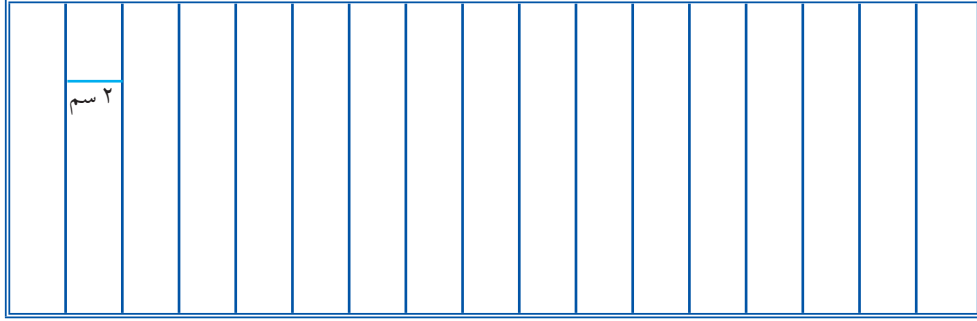

ج- استخدام مسطرة ال (T) والمثلثات لرسم خطوط مائلة بزاوية ٦٠ درجة ومتوازية:

يتم رسم الخطوط المائلة بزاوية ٦٠° على ورق الرسم باتباع الخطوات الآتية:

- تثبيت الورقة ولتكن من نوع A4 على لوحة الرسم او طاولة الرسم ورسم اطار داخل الورقة يبعد ١ سم عن كل جانب من جوانب الورقة كما مر بالنشاط السابق .
- باستخدام قلم الرصاص والمثلث (٣٠° ، ٦٠° ، ٩٠°) بحيث يكون الضلع القائم الصغير للمثلث منطبقاً على مسطرة ال (T) والضلع القائم الثاني قائماً وبالتالي يشكل الضلع الثالث والطويل زاوية ٦٠° مع المسطرة ، عن طريق تحريك المثلث أفقياً على مسطرة ال (T) ، ارسم خطوطاً مائلة ومتوازية داخل الإطار بحيث تكون المسافة بين كل خطين ٢ سم .

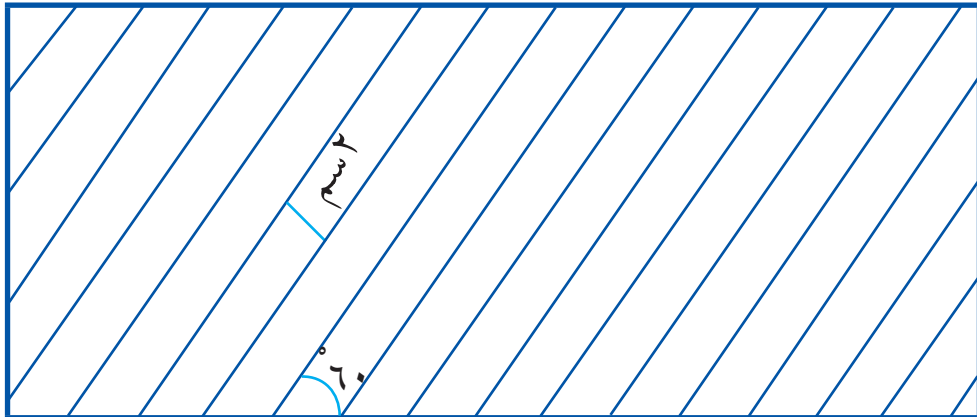

١- في النشاط السابق، ما هي الزاوية بين الخط المائل والخط الأفقي لو تم وضع الضلع القائم الطويل للمثلث على مسطرة ال (T) بدلا من الضلع القائم القصير؟ (انظر الشكل التالي)



٢- باستخدام مثلث ال (٣٠، ٦٠، ٩٠) ومثلث ال (٤٥، ٤٥، ٩٠) ارسم خطوطاً مائلة بزوايا ١٥ أو ٧٥ (انظر الشكل التالي)

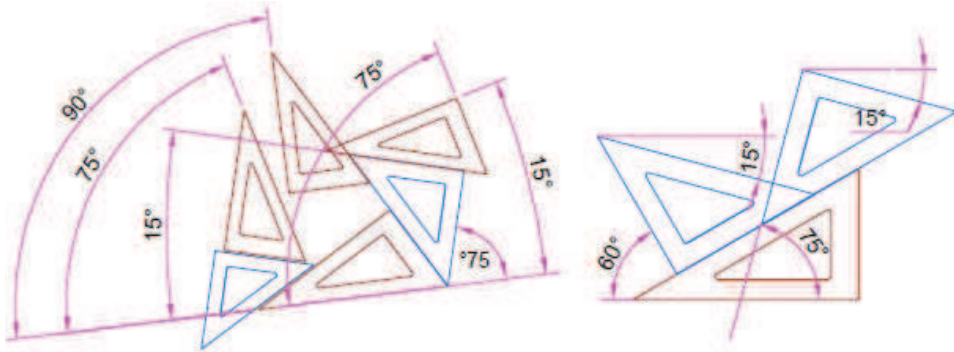

بمقياس رسم (١ : ٢٠٠) ارسم ملعب كرة القدم المبين في الشكل الآتي على ورقة مقاس A3 ووضعه بالعرض .

مقياس الرسم هو النسبة بين طول الخط على ورق الرسم وطول الخط الحقيقي على أرض الواقع فعلى سبيل المثال:
١ : ٥٠ تعني كل ١ سم على ورق الرسم تمثل ٥٠ سم على الواقع
١ : ١٠٠ تعني كل ١ سم على ورق الرسم تمثل ١٠٠ سم على الواقع
هناك مساطر خاصة لمقياس الرسم يمكن الاستعانة بها أثناء الرسم ويكون مدرجا عليها



مقاسات رسم مختلفة.

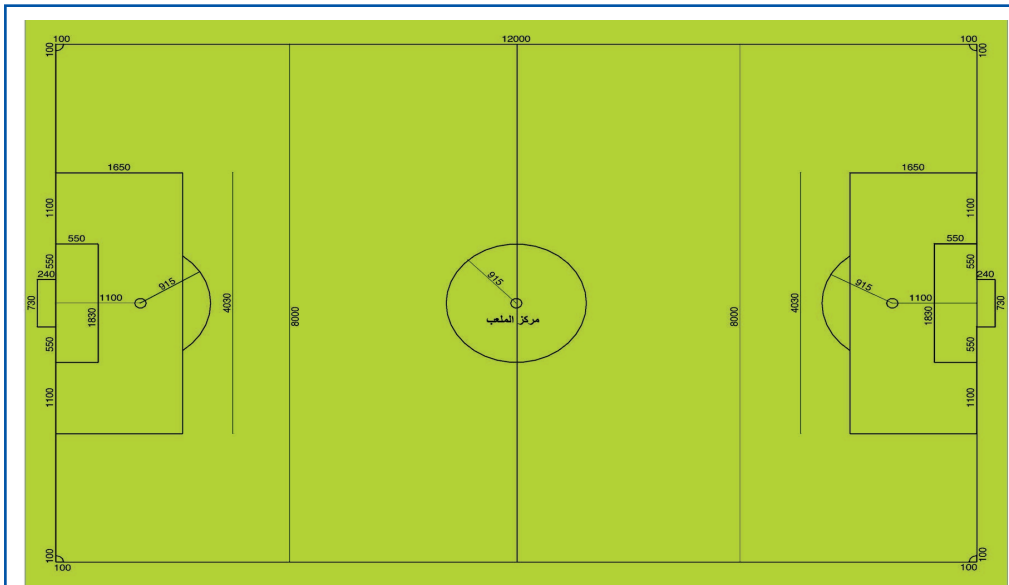

مسطح أفقي لملعب كرة قدم



صمم مبنى سكنياً خاصاً لعائلتك من خلال القيام بالخطوات التالية :

- دراسة الاحتياجات وتشمل تحديد عدد غرف النوم ، عدد الحمامات ، المطبخ ومكان الطعام ، الصالون ، غرفة الجلوس ، المدخل وأية مرافق اخرى مثل بيت الدرج ، وفي هذه المرحلة لا بد من تحديد مساحة كل جزء والمساحة الكلية للمبنى ، املاً النموذج ادناه حتى تتمكن من مواصلة التصميم :

نموذج مسح الاحتياجات

- ما عدد أفراد أسرتك :
- عدد الذكور
- عدد الإناث
- عدد الأطفال تحت عمر ١٠ سنوات :
- هل لديكم زوّار دائمون؟ نعم لا
- بناءً على الاسئلة اعلاه ، اكتب عدد الغرف والمرافق التي تحتاجونها في المنزل الجديد :
- عدد الغرف :
- عدد الحمامات :
- عدد المخازن :
- عدد غرف الغسيل :
- عدد الفرنادات :
- مساحة الفرنادات : مساحة المطبخ : وغرفة الطعام
- أي مساحات أخرى

- اعداد التصميم المعماري الداخلي للمبنى من خلال وضع مكان كل جزء من أجزاء المبنى المحددة أعلاه ، وارتباط الأجزاء مع بعضها البعض ، ارسماً باليد الحرة مسطح المبنى الذي تريد .



- رسم المسطح على ورق مربع بمقياس رسم (1 : 100) (كل 1 سم على ورقة الرسم يمثل 100 سم على الواقع).
- رسم المسطح على ورق رسم باستخدام الأدوات الهندسية.
- رسم المسطح باستخدام إحدى برامج الحاسوب الخاصة بالرسم، وطباعة ما تم رسمه.
- رسم الواجهة الأمامية للمبنى، باستخدام الأدوات الهندسية وباستخدام إحدى برامج الحاسوب.
- عرض تصميم كل طالب أمام الطلبة، وإبداء الملاحظات لاختيار أفضل أربعة تصاميم. إن ما قمت به هو مشابه للخطوات التي يقوم بها المهندس المعماري في تصميم المنازل والأبنية السكنية. والشكل الآتي يبين نموذج لأحد هذه التصاميم.

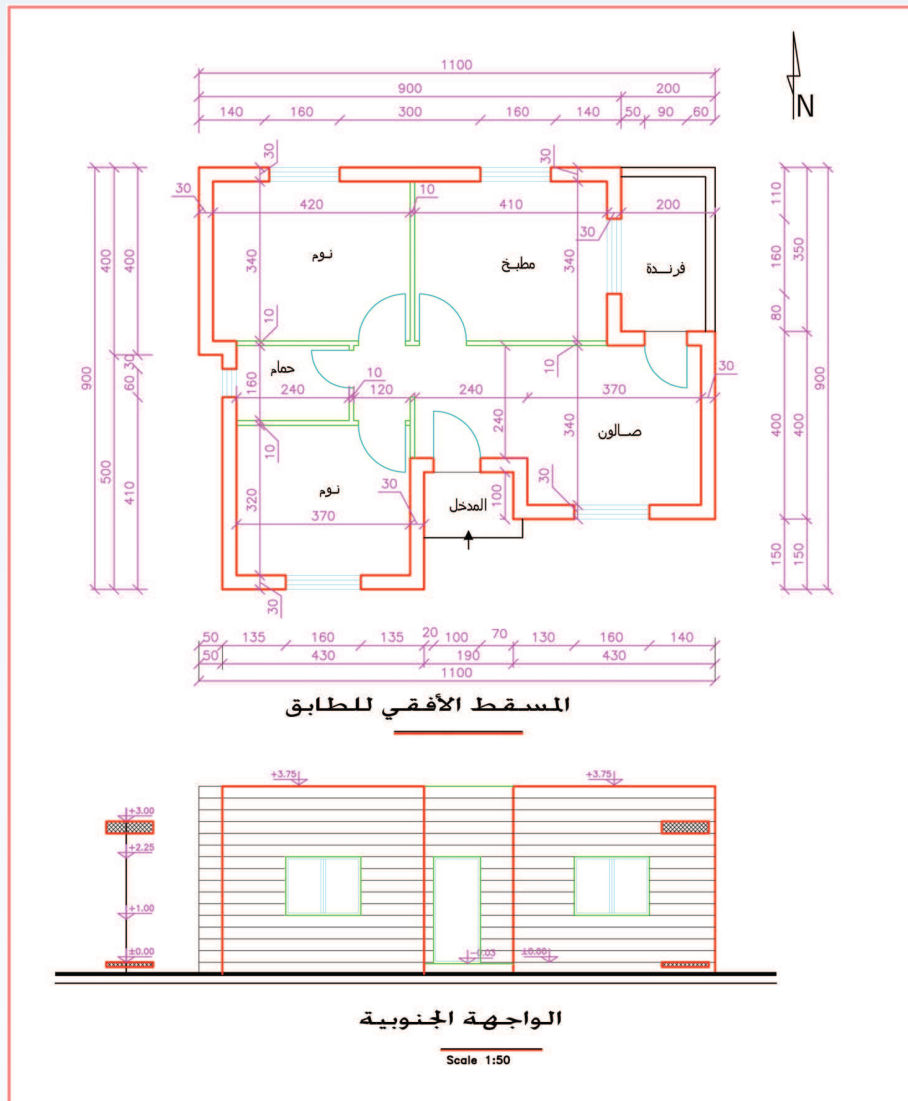



يمكن التعبير عن أي مجسم ثلاثي الأبعاد بطريقة رسم المساقط الهندسية بالمستوى، وينتج عنها المسقط الأمامي والمسقط الجانبي والمسقط العلوي. ومن الأمثلة على هذه المجسمات: المكعب ومتوازي المستطيلات والهرم والكرة والمخروط الخ ، والأشكال التالية توضح المساقط الهندسية لبعض هذه المجسمات .

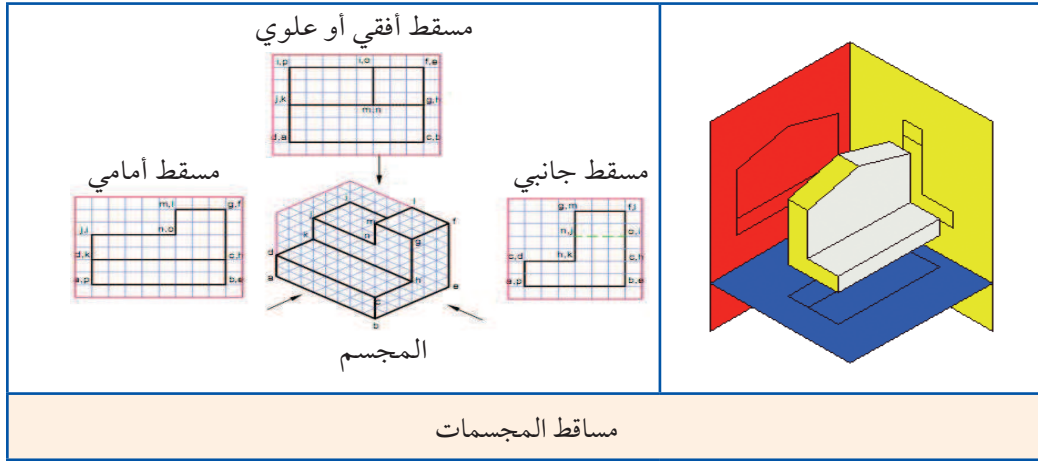

المساقط الهندسية

نشاط: ٥:٢:٤

ارسم باستخدام الأدوات الهندسية المساقط الثلاثة (الأمامي والعلوي والجانبي الأيمن) للشكل التالي بمقياس رسم (١ : ١٠) (جميع الأبعاد بالسنتيمتر).

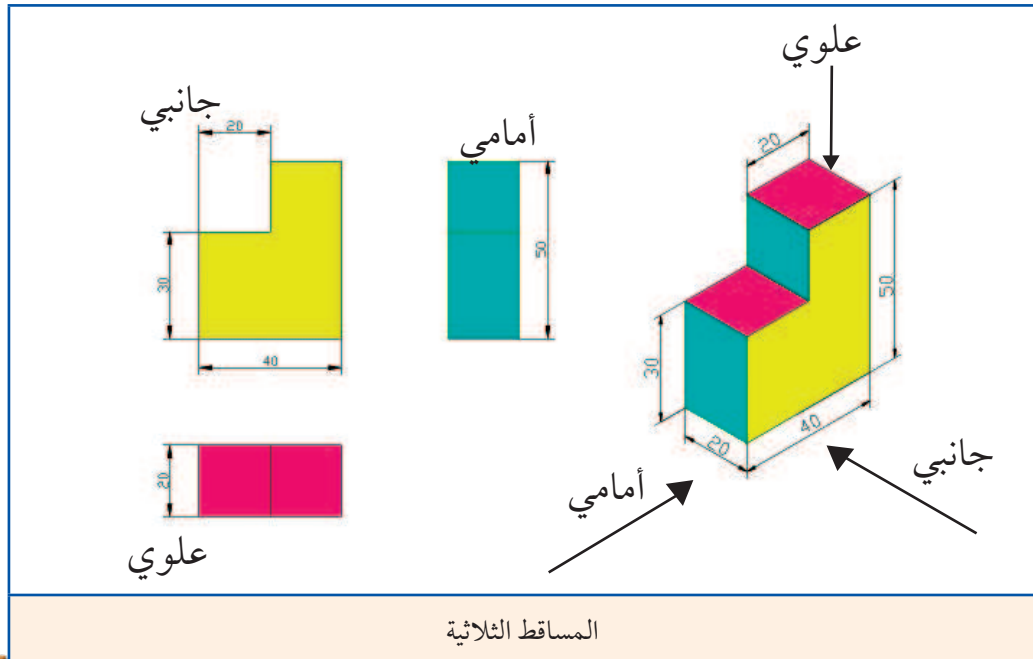



اسئلة الدرس:

١- ما الغرض من استخدام ما يلي في الرسم الهندسي؟

أ- مسطرة ال (T).

ب- الفرجار.

ج- المنحنيات

د- مثلث (٣٠، ٦٠، ٩٠°)

٢- قارن بين الرسم الهندسي باستخدام أدوات الرسم يدوياً والرسم الهندسي باستخدام برامج الحاسوب من خلال تعبئة الجدول الآتي:

الرسم باستخدام الحاسوب	الرسم اليدوي	موضوع المقارنة
		سرعة الرسم
		دقة الرسم
		نظافة ورقة الرسم
		اعداد عدة نسخ
		سهولة التغيير والتعديل



ان تطور بناء الجسور كان متعلقاً بمستوى الإنتاج عبر العصور المختلفة، ولعل وقوع جزء من شجرة على طرفي جدول، هو الذي أوحى على الغالب للإنسان فكرة إنشاء ما يشبه الجسر. من أقدم الجسور المعروفة لنا اليوم هو جسر نهر مليس في تركيا والذي بني حوالي العام ٨٥٠ قبل الميلاد.

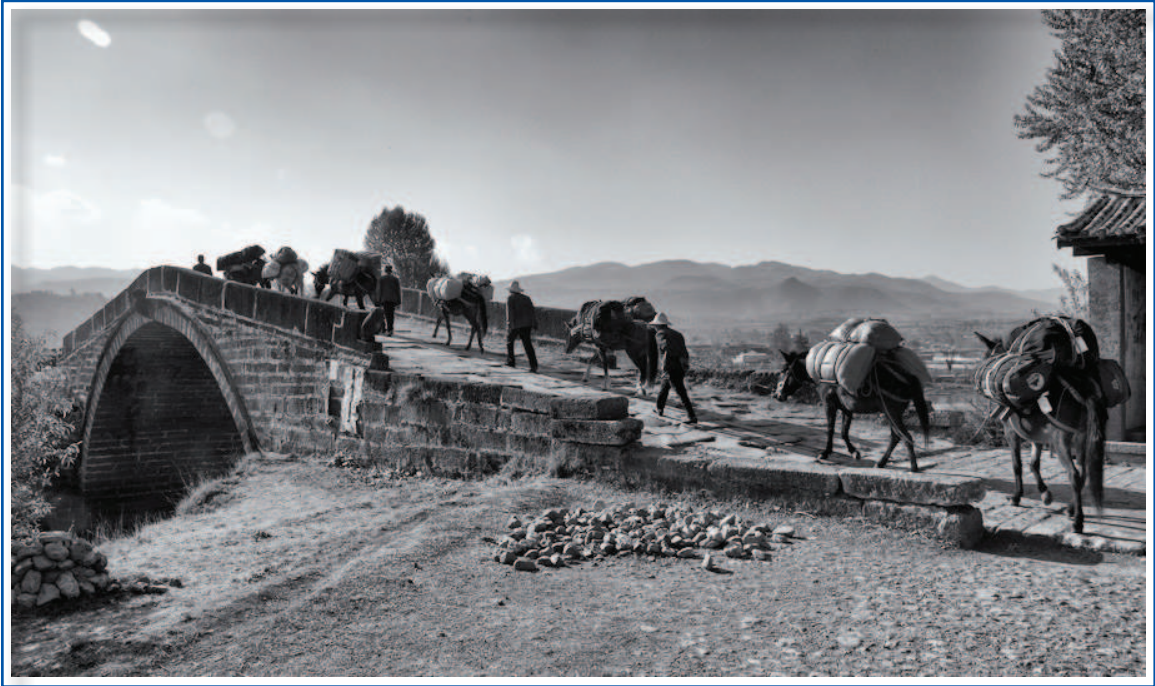

عمد الإنسان قديماً إلى إنشاء جسور بدائية من جذوع الأشجار و النباتات المرنة، واستعملت الجبال لربطها بين طرفي واد أو نهر أو مجرى مائي، وعلق عليها وسادات خشبية للمرور عليها. ومع تطور وسائل الإنتاج والحاجة إلى تبادل السلع بين أفراد البشر، أصبح بناء الطرق والجسور ضرورياً. غير أن كثيراً من الطرق تعترضها أنهار أو وديان، الأمر الذي تطلب تغطية جزء من النهر بالجسور، وكانت هذه الجسور في البدء على شكل قناطر من الحجر أو جسوراً خشبية، ثم صارت تشيد من الحديد والخرسانة المسلحة وغيرها.



جسر من الخرسانة المسلحة يربط بين جبلين



من اضمخم الجسور المعلقة بالعالم





خلال حياة الإنسان تضرب قدمه الأرض حوالي عشرة ملايين مرة! وعندما يقفز الإنسان من ارتفاع ما، يلقي على القدم ثقلاً أكبر بعشرات المرات من الأحمال الاعتيادية التي يتحملها القدم.

وحتى تقوم القدم بما عليها، يجب ان تكون ذات شكل وهيكل قوي، وعليه يجب أن تكون القدم مرنة حتى تتلائم مع السطح الذي تمشي عليه، فهي ذات مبنى مركب جداً ومكونة من ٢٦ عظمة صغيرة و ١١٤ وترًا و ٢٠ عضلة. سر القدم موجود في مبدأ الأقواس والذي أخذت منه تكنولوجيا بناء جسور الأقواس.

عندما ننظر الى بصمات أقدام البشر نرى أنواعاً مختلفة، وحسب صورة البصمة يمكن الاستدلال اي نوع قوس يوجد لذلك الانسان، قوس مرتفعة أو متوسطة أو منخفضة.



انظروا الى بصمة قدمكم وقررنا ، اي قوس توجد في قدمكم؟



هي عبارة عن منشآت تشكل جزءاً من الطريق، لتكون بديلاً عن الردميات الترابية في العوائق التي يمكن أن تكون مجارٍ مائية، كالأنهار والبحيرات، أو أودية عميقة يوجد صعوبة في ردمها، أو أن تكاليف ردمها تكون كبيرة أكثر من بناء الجسور بسبب ارتفاعها الكبير. تبنى الجسور أيضاً عند تقاطع ومفارق الطرق المزدحمة، لتسهيل المرور حيث يتم بناء جسور فوق بعضها في مستويين أو أكثر، كما هو مبين بالشكل التالي :



جسور لتسهيل حركة المرور





مهما كان حجم الجسر، فإنه يتم تصميمه حتى يستطيع تحمل الأثقال التي سوف تمرّ عليه، بالإضافة الى وزنه الذاتي، عند تصميمنا للجسر نحسب الأحمال والقوى التي سوف يتعرض لها الجسر، وهذه الأحمال تنتقل الى عناصر الجسر على شكل قوى داخلية، وبالتالي تولد إجهادات على هذه العناصر. وهناك نوعان أساسيان من الإجهادات على المواد:

- 1- إجهادات الشدّ: حيث تميل فيه جزيئات المادة الى الابتعاد عن بعضها البعض، وبالتالي يزداد طول العنصر المعرض للشد.
- 2- إجهادات الضغط: تميل فيه جزيئات المادة الى الاقتراب من بعضها البعض، وبالتالي يقل طول العنصر المعرض للضغط.

عند البدء بتصميم الجسر، فإن المصمم يضع باعتباره بعض النقاط الهامة، نذكر منها على سبيل المثال الشكل الخارجى للجسر. التكلفة التقديرية. طبيعة التربة عند موقع الجسر، الزمن الكلى للإنشاء. متطلبات الامتداد المستقبلى. متطلبات الصيانة. معاملات الأمان اثناء التنفيذ، معاملات الأمان بعد تنفيذ الجسر وأثناء التشغيل وغيرها.

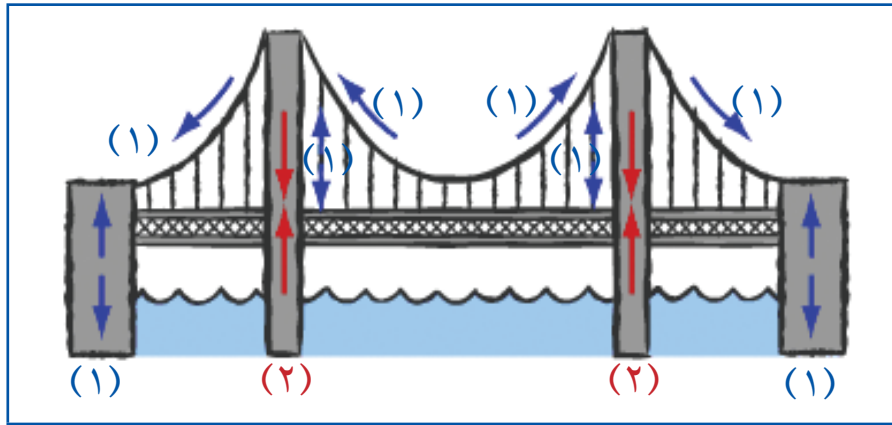

تصميم الجسر وتحديد قوى الشد وقوى الضغط والقوى الاخرى على الجسر

ماذا تمثل القوى المشار إليها بالرقم (1) شد ام ضغط؟
ماذا تمثل القوى المشار إليها بالرقم (2) شد ام ضغط؟

هل نحتاج في فلسطين الى جسور لتسهيل التنقل داخل المدن أو بين المدن؟ واين نختارها؟
للإجابة على هذه الأسئلة لا بد من التعرف على مراحل وخطوات إنشاء الجسور .

اختيار مكان الجسر

نشاط: ١:٣:٤



ابحث انت وزملاءك في الأماكن التي يلزم انشاء جسور عليها في فلسطين،
وعين هذه المناطق عن طريق توضيحها على مخطط واطبع هذا المخطط .

عمل نموذج جسر

نشاط: ٢:٣:٤

يراد عمل نموذج لجسر من مواد مختلفة كالخشب او الحبال او الاسلاك المعدنية أو غيرها . ارسم شكل الجسر معتبراً ان المسافة بين ركائز الجسر الطرفية حوالي ٨٠ سم .

نفذ نموذج الجسر من خلال وضع هيكل الجسر ، ثم وضع أرضية الجسر والركائز التي يرتكز عليها الجسر ، كما هو مبين بالخطوات الآتية لجسر من عيدان الخشب التي يستخدمها الأطباء في فحص الفم :

- ١- شكّل هيكل الجسر الجانبي من العيدان حوالي (٤-٦) عيدان للجزء السفلي و (٣-٤) عيدان للجزء العلوي .
- ٢- شكّل هيكلًا جانبيًا ثانيًا مماثلاً للهيكل الأول .

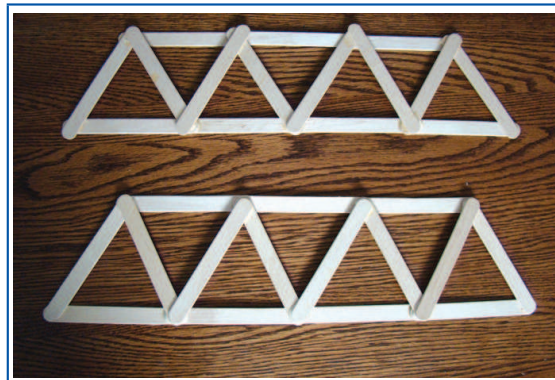

نموذج لجوانب الجسر



٣- ثبت الهيكلين الجانبين بواسطة قطع من الخشب ، طول كل منها (٢٠-٢٥) سم ومقطعها مربع ٢ سم X ٢ سم .

٤- ضع لوحاً من الخشب فوق القطع الخشبية السفلية لتشكيل أرضية الجسر .



شكل الجسر من أسفل

٥- ضع ركائز خشبية على طرفي الجسر .

والشكل الآتي يمثل إحدى هذه النماذج .

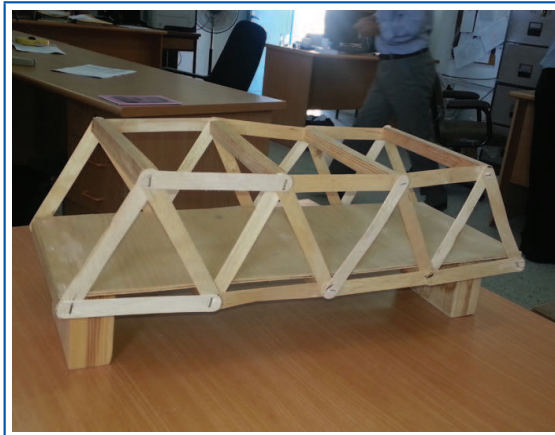

نموذج الجسر



بعد تنفيذ مجموعة الجسور تتم

- ١- مقارنة النماذج المختلفة من حيث الأحمال التي يتحملها كل نموذج .
- ٢- التعرف على بعض أنواع القوى التي تتأثر بها عناصر الجسر ، مثل : العناصر التي تشكل الجزء العلوي والجزء السفلي من هيكل الجسر ، والأعمدة التي يرتكز عليها هيكل الجسر .



الأحمال التي يتحملها الجسر

من خلال النشاط السابق لقد تعرفت على :

- ١- مراحل وخطوات إنشاء الجسور .
- ٢- عند وضع مجموعة من الأحمال على الجسر ، تلاحظ انه يصبح تقوس بالجسر ويزداد التقوس بزيادة الأحمال .
- ٣- عناصر الأجزاء السفلية من الجسر يزداد طولها ، وبالتالي تتعرض لإجهادات شد بينما عناصر الأجزاء العلوية ينقص طولها ، وبالتالي تتعرض لإجهادات ضغط .





يتم تحديد الحاجة لإنشاء الجسر واستعمالاته إذا كان للمشاة فقط لقطع الشارع بالمناطق المكتظة بالسير أم لعبور السيارات والشاحنات ام لمرور القطارات . . . الخ .



جسور وانفاق عند مفارق الطرق لحل مشاكل السير والمرور



جسر للسيارات لتسهيل قطع الطريق



جسر فوق الانهار لعبور السيارات



جسر للمشاه لتسهيل قطع الطريق



١- ما المقصود بقوى الشد وقوى الضغط التي تؤثر على عناصر الجسور؟

٢- صنف أنواع الجسور من حيث:

أ- الاستعمال ب- مادة الإنشاء

٣- اقترح مشروعاً غير الجسر لحل أزمة السير في مركز المدينة المكتظ بالسيارات والمشاة، وقارن بين اقتراحك واقتراح انشاء جسور لحل نفس المشكلة من حيث:

أ- التكلفة ب- الإمكانيات المتوفرة للتنفيذ
ج- المدة الزمنية للإنشاء د- الخطط البديلة اللازمة أثناء الإنشاء

٣- عند تعرض الجسر المبين بالشكل التالي للأحمال، وضح نوع الإجهادات (شد أم ضغط) في عناصر الجزء العلوي وعناصر الجزء السفلي للجسر.

الأحمال



عناصر
الجزء العلوي

عناصر
الجزء السفلي





- ١- ما هي مميزات البناء بالحجر الطبيعي؟
- ٢- علل ما يلي :
 - أ- ينتشر البناء بالحجر الطبيعي في المحافظات الشمالية (الضفة الغربية) بينما ينتشر استعمال الطوب في المحافظات الجنوبية (قطاع غزة).
 - ب- يتم تعبئة الحمول بين الأحجار بالمونة الإسمنتية أثناء عملية الكحلة.
 - ج- تستخدم قطع الماس على محيط الأقراص التي تستعمل لقص الحجر.
- ٣- صنف أنواع دقاقة الحجر .
- ٤- ما المسافة الحقيقية لطول مبنى اذا كان طوله على ورقة الرسم ٢٥ سم ومقياس الرسم المستخدم هو (١ : ١٠٠)
- ٥- اذكر خمس مواد مختلفة تستعمل في إنشاء الجسور . وما هي مميزات كل منها من حيث المتانة وتحمل القوى والصيانة اللازمة أثناء استعمال الجسر؟

المشاركون في ورشات عمل كتاب التكنولوجيا للصف الثامن:

عماد الحاج	لينا عويس
غسان رشيد	وفاء محامدة
سامر محمود	علا خضيرى
إياس حمارشة	منير بشارت
معاذ أبو سليقة	عبد الجليل بشارت
ابراهيم قدح	أحمد شحادة
أيمن العكلوك	أسامة حمور
محمود برغوث	سمر أبو حجلة
عطايا عابد	ولاء شتية
اسماعيل الحلو	سهام بدران
أحمد أبو علبة	سحر زيود
عبد الرحيم يونس	مريم نزال
عبد الباسط المصري	الاء محمد لطفي
اسماعيل أبو شمالة	لمى قشوع
سامي عقيلان	ليالي حمدان
ناهد السوافيري	منذر شواهنة
عبد الحميد رضوان	زياد سحلوب
رشا الأسطل	روان أبو عمر
كرم سنجر	مأمون غانم
وفاء غانم	نايف حمادنة
سماح ماضي	أسامة العيسي
	أسامة طربية
	سامر جمال عمر

تم بحمد الله